

**Дрогобицький державний педагогічний університет
імені Івана Франка**

Надія Кузан, Галина Ліщинська-Кравець

**БІСЕРНЕ РУКОДІЛЛЯ
Навчально-методичний посібник**

ДРОГОБИЧ, 2011

УДК
ББК
К

Кузан Н., Ліщинська-Кравець Г. Бісерне рукоділля:[навч.-метод. посіб. для студ. інженерно-пед. фак.] – Дрогобич: РВВ ДДПУ, 2011. – 110 с.

Навчальний посібник „Бісерне рукоділля” розроблено відповідно до програми навчальної дисципліни „Практикум з художньої обробки матеріалів”, для студентів спеціальності 6.01010304 „Професійна освіта” та програми „Практикум у навчальних майстернях” для студентів спеціальності 6.010103 „ПМСО. Трудове навчання”.

У посібнику представлені методичні вказівки до виконання практичних робіт з бісерного рукоділля. Посібник містить короткі теоретичні відомості, завдання до практичної та самостійної робіт, а також питання для самоконтролю.

Методичний посібник призначений для викладачів і студентів педагогічних вищих навчальних закладів і може бути корисним учителям трудового навчання і керівникам художньо-прикладних гуртків.

Рекомендовано до друку вченою радою Дрогобицького державного педагогічного університету імені Івана Франка (протокол №_ від_____ р)

Відповідальний за випуск:

Рецензенти:

Гуменюк Т. Б. - доцент кафедри основ виробництва Інституту гуманітарно-технічної освіти (Національний педагогічний університет ім. М. П. Драгоманова)

Савка Л.В. – канд. пед. наук, доцент, кафедри освітніх технологій (Дрогобицький державний педагогічний університету ім. Івана Франка)

Головний редактор:

ЗМІСТ

Передмова

Загальні вказівки до організації практичних робіт

Методичні вказівки до виконання практичних робіт

Практична робота №1. Історія розвитку бісерного рукоділля на Україні.

Практична робота № 2. Основи композиції бісерних прикрас.

Практична робота №3Технологія виконання накладних прикрас технікою „нанизування”.

Практична робота № 4. Виконання накладних прикрас на одну нитку

Практична робота № 5. Виготовлення силянок та комірців

Практична робота № 6. Виготовлення об’ємних плетінок і джугів

Практична робота № 7. Виготовлення ажурних герданів

Практична робота №8. Виготовлення тканого гердана

Практична робота №9.. Виготовлення аксесуарів з бісеру

Практична робота №10. Виготовлення об’ємних бісерних прикрас

Практична робота № 11. Оздоблення писанок бісером

Практична робота №12. Догляд за виробами з бісеру

Література.

Передмова

Унікальні властивості бісерної сировини, особлива технологія роботи з нею, а також характерні лише для бісерних творів художні властивості дозволяють виділити вироби з бісеру в окремий своєрідний та мало досліджуваний вид декоративно-ужиткового мистецтва. В ньому втілено чудеса народної вигадки, фантазії – геометризований метод зображення краси землі, природи, сонця, людини. Дослідження мистецтва бісероплетіння розкриває важливі аспекти вираження в ній живописної, графічної і орнаментальної культури народу.

Навчально-методичний посібник „Бісерне рукоділля” є складовою частиною навчально-методичного комплексу для навчання студентів інженерно-педагогічного факультету і містить методичні вказівки до виконання практичних робіт з бісерного рукоділля програми „Практикум з художньої обробки матеріалів” Зміст посібника спрямований на розвиток у студентів художньо-естетичних смаків, творчого ставлення до праці, глибокого розуміння технологічних особливостей створення декоративно-ужиткових виробів, формування стійких знань, спеціальних умінь і навичок художньої обробки матеріалів.

Значну частину посібника складають таблиці, інструкційні карти які доповнюють текст та показують технологію виконання тієї чи іншої прикраси, крім цього посібник містить картки-завдання для самостійної роботи. Користуючись даним посібником, студенти зможуть самостійно засвоїти технологію виконання прикрас з бісеру, розробляти орнаментальні композиції.

Загальні вказівки до виконання практичних робіт

Методичні вказівки до проведення практичних робіт розроблені відповідно до програми навчальної дисципліни „Практикум з художньої обробки матеріалів”, для студентів спеціальності 6.01010304 „Професійне навчання” .

Практичні роботи є важливою складовою всього комплексу підготовки студентів і відіграють велику роль у вивченні методики та техніки виконання прикрас з бісеру; технологічних, фактурних, візуальних особливостей технік плетіння та їх художньо-виражальних можливостей у матеріалізації орнаментальних, тематичних композицій.

Завдяки якісній організації, проведенню практичних робіт студенти повинні засвоїти техніки плетіння та нанизування, виконувати робочий малюнок орнаменту із графічною подачею технік плетіння для виконання в матеріалі; органічно поєднувати в орнаментах, тематичних композиціях вивчені техніки бісероплетіння на основі їх синтезу, відповідно технологічних, фактурно-візуальних ознак, кваліфіковано виконувати твори декоративно - ужиткового мистецтва, передаючи їх зміст, семантику, символіку, інші художньо-виражальні засоби; ознайомитись із способами створення художньо-конструкторського проекту майбутнього виробу; опрацьовувати мистецтвознавчу, науково та методичну літературу, постійно розвивати творчі здібності та розширювати світогляд.

Організація практичних робіт. Кожна практична робота подана за наступною структурою: тема; мета роботи; зміст роботи; обладнання; питання для підготовки до роботи; методичні вказівки до виконання роботи; інструкційні карти, які необхідні для виконання роботи; завдання ля самостійної роботи.

При виконанні практичних робіт студенти повинні бути забезпечені необхідними інструментами, зразками вишивок, дидактичним матеріалом.

На заняттях необхідно проводити інструктажі, спрямовані на осмислення студентами об'єктів праці, трудових процесів та засобів праці, формування раціональних прийомів виконання робіт.

Практичні роботи повинні викликати зацікавленість у студентів, сприяти розвитку в них самостійного мислення, любові до обраної професії вчителя трудового навчання.

МЕТОДИЧНІ ВКАЗІВКИ ДО ВИКОНАННЯ ПРАКТИЧНИХ РОБІТ

ПРАКТИЧНА РОБОТА № 1.

Історія розвитку бісерного рукоділля на Україні. Історія виникнення та розвитку бісерного рукоділля на Україні.

Мета: Ознайомити із історією виникнення та розвитку бісерного рукоділля на Україні; організацією робочого місця. Навчити замальовувати орнаменти та складати колекції бісерних прикрас .

Після виконання практичної роботи студент повинен:

знати: історію мистецтва бісероплетіння в Україні, способи замальовування бісерних прикрас;

вміти: опрацьовувати мистецтвознавчу, наукову, технологічну та методичну літературу, замальовувати орнаменти прикрас з бісеру.

Обладнання: Вироби з бісеру, предмети декоративно-ужиткового мистецтва, міліметровий папір, олівці, бісер, стеклярукс, муліне або вовняні нитки, інструкційні картки, зразки швів.

Питання для підготовки до роботи:

1. Поясніть значення термінів „народні промисли”, „бісероплетіння” ?
2. Що називається рапортом ?
3. Що називається візерунком ?
4. Які види орнаментів ви знаєте ?
5. Історія розвитку бісероплетіння на території України?
6. Яких майстрів народної творчості ви знаєте?

Методичні вказівки до роботи

Заняття проводимо використовуючи інтерактивний тип уроку „навчаючись учусь”. Мотивація навчальної діяльності проводиться шляхом опрацювання літератури по декоративно-ужитковому мистецтву.

Ознайомити з переліком літератури де можна знайти інформацію про види народних промислів, історію розвитку, регіональні особливості, типологія

українських народних прикрас з бісеру. Підготувати доповідь з перелічених питань.

Методом „Мікрофон” повідомити підготовлені питання.

Розглянути зразки прикрас з бісеру. Визначити тип орнаменту, рапорт узору.

Ознайомитись з типологією та графічним зображенням схем.(Інструкційна карта 1).

Ознайомитись із способами Perezнімання і складання узорів для плетіння силянок, комірців, ажурних герданів.

Скласти колекцію бісерних прикрас.

Теоретичні відомості

Історія розвитку прикрас з бісеру.

Утім археологи поки що не мають цілісного бачення того, звідки та якими шляхами привозили скляні вироби на землі прадавньої України. Вони повідомляють лише про поодинокі перші знахідки протоскляних кораликів, які відносять до ранньої доби трипільської культури шнурової кераміки (кінець III - I половина II тис. до н. є.) [2].

Значно більше є археологічних пам'яток протоскляних та скляних намистин I тис. до н. є. та пізнішої доби, серед пам'яток, які археологи відносять до часу скитської культури (VII ст. до н. є. - II ст. до н. є.). Найчастіше археологи натрапляють на коралики білої, блакитної, коричневої та чорної барви. З кораликів скити робили намиста, браслети-пов'язки, ними також обшивали рукави одягу по краю і вище ліктів [4].

У сарматів (III ст. до н. є. - IV ст. н. є.) жінки носили разки з пастових та скляних намистин кільчастої, циліндричної, кулястої форми. Скляні намистини (серед них і бісер) сармати нашивали на головні убори, на коміри й нагрудні частини одягу, на краї рукавів і шароварів, на пояси та взуття.

Археологи твердять, що на території Подніпров'я була поширена скляна продукція принаймні трьох склоробних шкіл, а саме: Сирії, Візантії та Єгипту.

Переважна більшість виробів з скла на території Київської Русі, аж до XI ст. була чужоземного походження. Вона була двох типів: посріблені й позолочені (зі срібною чи золотою фольгою всередині) та намистини з кольорового скла. Поміж них був і бісер, який у той час виготовляли лише у склоробних центрах з розвиненими традиціями у Візантії.

У кінці X ст. зароджується давньоруська традиція виготовлення та обробки скла. На той час частину кольорової смальти для мозаїчного оздоблення інтер'єру виготовляли в Києві, Технічні прийоми виготовлення скляних намистин у Київській Русі відповідали візантійській. Перші вироби київські майстри виготовляли з найпростішого двошихтового свинцево-кремнеземного непрозорого скла. Додаючи мінеральні барвники, йому надавали жовтого, зеленого або ж коричневого кольору. У другій половині XII - на початку XIII ст. київське скло вже мало попит далеко поза межами Києва: у північно-західних околицях Русі, в Прибалтиці, а також у Польщі. Водночас розширювалася й сфера застосування двошихтового непрозорого скла, зокрема як емалі для ювелірних та поливи для керамічних виробів. З такого ж скла виготовляли смальту для мозаїк, крім цього давньокиївські майстри робили зонні, кулясті, еліпсоїдні, біконічні, циліндричні, ребристі та кручені коралики з одноколірного скла. Значно рідше вітчизняні склярі виготовляли декоровані намистини, для яких використовували зазвичай двошихтове скло. Окрему групу скляних прикрас становлять браслети («зап'ястя», «обручі»), що вперше з'явилися на вітчизняних теренах у X ст., а вже в XI ст. стали дуже популярними, їх носили на оголених руках або ж поверх призбираних довгих рукавів. У другій половині XIII ст., внаслідок монголо-татарської навали на Київську Русь, місцева традиція склоробства занепадає. Існує припущення, що традиція давньоруського скловаріння частково збереглася й розвинулася в гутництві.

З XIII до середини XV ст. більшу частину скляного імпорту країн Східної Європи становила візантійська продукція. Лише наприкінці XVIII ст. у венеціанських виробників бісеру з'явилися гідні суперники - майстри з Богемії. У I половині XVII ст. виробляти скло стали також у Росії.

Невідому на той час росіянам технологію скла допомагали освоювати наші співвітчизники - українські майстри-гутники, що працювали на перших підмосковних заводах. У XIV-XIX ст. українські народні майстри використовували у своїй творчості переважно венеціанську, а з кінця XIX ст. – богемську бісерну сировину.

Упродовж XIV-XVIII ст. в українському мистецтві і далі розвивалася відома з давньоруських часів традиція оздоблення намистинками різноманітних церковних речей: гаптованих тканин, облачень священників, ікон або шат до них. До найкращих пам'яток українського церковного шитва XVIII ст. належить композиція „Успіння Пресвятої Богородиці.

У XVIII-XIX ст. кількість виготовлених із використанням бісеру сакральних творів значно зростає. У цей час, зокрема, набувають популярності вишиті бісером або вив'язані з набраного на нитку бісеру палиці, покрівці, поручі тощо. Із середини XVIII ст. мода на художні вироби з бісеру охопила світське мистецьке середовище усієї Європи. У панських маєтках бісером вишивали картини й сюжетні панно на всю стіну (здебільшого зображення пейзажів з маєтками) та чохла для меблів (переважно квіткові композиції). Тоді ж – у XVIII ст. – стало поширеним нанизування та в'язання бісером. Цими техніками виконували бісерні чохлаки для дрібних ужиткових речей: склянок, каламарів, скриньок, портсигарів. У першій половині XIX ст. з'являються спеціальні кольорові схеми-зразки для вишивання нитками та бісером. З другої половини XIX ст. такі рисунки стали тиражуватися друкарським способом на паперовій канві. На них переважали рослинні композиції, натюрморти, ландшафтні пейзажі з пастушками, домашніми та дикими тваринами – сюжети, характерні для європейської міської моди того часу. Мода на вишиті картини бісером знову відродилась лише в кінці XX ст.

З середини XIX століття різноманітними прикрасами з бісеру почали прикрашати народний одяг. Упродовж XIX – XX ст. в оздобленні українського народного одягу поряд із намистами зі скляних кораликів поширюються

прикраси з бісеру: гирдани, гирдяники, гerdани, галдочки, голочки, згар дочки, дробинки, ланки, лучки, очка, ширинки.. Високий художній рівень цих творів дає підстави твердити про існування народних традицій бісерних прикрас ще у XVIII ст.

У XX ст. із зростанням популярності художніх виробів з бісеру, виготовлення оздоб для особистого вжитку перетворювалося подекуди на прибутковий промисел. У післявоєнний період гerdани, силянки, пояси, торбинки, й інші прикраси з бісеру виготовляли майстри по всій Україні. Проте на загал народне мистецтво художніх виробів з бісеру від середини XX ст. переважає занепад. Проникнення в село промислової продукції, стало руйнувати натуральний характер народної культури. Лише з кінця XX століття відбувається захоплення молоддю прикрасами з бісеру. Народні умільці знову намагаються відродити, продовжити традицію виготовлення українських народних прикрас з бісеру

Завдання для самостійної роботи:

1. Ознайомитись з науковою літературою з навчальної дисципліни.
2. Провести дослідження про поширенні народні ремесла у регіоні та народних майстрів.
3. Підготувати доповідь про види нашійних прикрас свого регіону.
4. Підготувати колекцію бісерних прикрас”

ПРАКТИЧНА РОБОТА № 2

Тема. Основи композиції бісерних прикрас

Мета. Ознайомити студентів з орнаментальними мотивами, побудовою композицій, кольоровою гамою бісерних прикрас; навчити замальовувати орнаменти; виховувати акуратність і старанність під час виготовлення бісерних виробів.

Після виконання практичної роботи студент повинен:

знати: орнаментальні мотиви та кольорову гаму виробів плетених бісером;

вміти: добирати матеріали та інструменти для бісероплетіння, замальовувати орнаменти бісерних прикрас, аналізувати круг кольорів, розробляти орнаментальні композиції прикрас з бісеру.

Обладнання: зразки виробів, набір бісеру, зразки ниток, ілюстрації з журналів та іншої друкованої джерел з бісероплетіння.

Питання для підготовки до роботи:

- 1 Що таке орнамент?
- 2 Які ви знаєте види орнаментів?
- 3 Які вироби виготовляють з бісеру?
- 4 Яка технологія копіювання та створення орнаментів для бісерних прикрас?
- 5 Що таке композиція?

Методичні вказівки до роботи

Ознайомитись з матеріалами та інструментами для бісерного рукоділля, Користуючись літературними джерелами ознайомитись з орнаментальними мотивами, побудовою композицій, кольоровою гамою бісерних прикрас(Табл 2).

На основі запропонованих мотивів розробіть орнаменти для виготовлення ажурних прикрас із бісеру.

Короткі теоретичні відомості

Організація робочого місця та правила безпеки праці при бісерному рукоділлі

Оптимальним освітленням робочого місця є розсіяне сонячне світло, оскільки при денному освітленні бісер не змінює свого кольору.

Під час роботи бісер слід висипати невеликими порціями на ворсисту тканину, з якої його легко набирати на голку.

При зберіганні та під час роботи не рекомендують змішувати бісер різних кольорів або його різні види одного кольору.

При виготовленні бісерних прикрас, якщо необережно працювати з голками та ножицями, існує небезпека отримати травму.

- > зберігати голки тільки в спеціально призначеному місці;
- > при ускладненому проходженні голки крізь бісеринку використати наперсток;
- > зламану голку покласти в спеціально відведене місце;
- > не користуватися іржавими та зігнутими голками.
- > зберігати ножиці тільки в спеціально призначеному місці – на підставці або в робочій коробці;
- > передавати ножиці із зімкнутими лезами кільцями вперед;
- > ножиці повинні бути точно відрегульовані та заточені;
- > ножиці класти зімкнутими лезами від себе;
- > при різанні вузьке лезо ножиць розташувати знизу.

Орнамент (від лат. *ornamentum* – оздоба, прикраса) – це візерунок, який складається з елементів, що ритмічно повторюються. Створився протягом століть разом з історією та культурою того чи іншого народу, відображаючи самобутні національні риси, місцеві особливості, художні традиції.

Існують різні види орнаментів, які класифікуються за такими ознаками:

1. За зображенням елементів і мотивів:

– геометричний – складається з крапок, трикутників, квадратів, прямокутників, ромбів, кіл, а також із прямих, звивистих (спіралі, зигзаги) та ламаних (меандри) ліній;

– рослинний – складається із зображень стилізованих природних форм: стовбурів дерев, гілок, листків, бруньок, стебел, квітів, злаків, овочів, фруктів та ін.;

– тваринний (аніمالістичний або зооморфний) – складається із стилізованих зображень представників тваринного світу: коней, оленів, баранів, зайців, орлів, соколів, павичів, зозуль, голубів, ластівок, півнів, качок, бджіл та ін.;

– людський (антропоморфний) – складається із стилізованих зображень людських фігур (дитячих, чоловічих або жіночих) та окремих частин тіла.

– змішаний – поєднує в собі два або декілька розглянутих вище видів орнаменту, наприклад, рослинно-геометричний, рослинно-тваринно-геометричний тощо.

Крім цих видів орнаментів, існують геральдичні, шрифтові, міфологічні, символічні та інші.

2. За розташуванням елементів і мотивів на поверхні предмета:

– стрічковий (смушковий) – поєднує елементи і мотиви у смузі, якою обрамляються краї поверхні предмета по довжині, висоті, ширині, колу, периметру тощо;

– сітчастий (килимовий) – складається з повторюваних елементів і мотивів, якими заповнюється вся поверхня предмета або центральна його частина;

– центричний (розетковий) – складається з круглого орнаментального мотиву – розетки, розташованої у центральній частині поверхні предмета.

3. За взаємним розташуванням елементів і мотивів в орнаменті:

– симетричний – складається з взаємно впорядкованих елементів і мотивів, що розташовані на осях симетрії або їх системах;

– асиметричний – вирізняється вільним розташуванням елементів і мотивів;

– композиційно-замкнений – складається з елементів і мотивів, обмежених певними геометричними формами

Для бісерного рукоділля найбільш характерним є геометричний, стрічковий або сітчастий орнамент.

Геометричний орнамент є характерною ознакою західноукраїнських бісерних оздоб XIX ст., домінує він і в творах пізнішого часу. Основу геометричних композицій художніх бісерних виробів становили мотиви ромба, шестикутника, хреста, зигзагу, трикутника. Узори ранніх бісерних оздоб мали переважно лише один мотив.

Ромб – найпоширеніший мотив українських бісерних оздоб. Чимало вчених сходяться на думці, що його треба трактувати як символ жіночого начала в природі. Найархаїчніші варіанти ромба у бісерних прикрасах українців збереглися в композиціях західно-подільських стрічкових герданів.

Шестикутник в орнаменті українських прикрас із бісеру тісно пов'язаний з ромбом: у шестикутнику зазвичай поміщали один або декілька ромбів, і тоді він сприймався як найбільший ромб, у якого зрізані верхня та нижня вершини. Такий шестикутник, або ромб, із меншим ромбом усередині – типовий мотив центральної смуги в узорах криз.

Хрест в орнаменті українських народних оздоб з бісеру за поширеністю посідає друге місце після ромба. Він є одним з найвідоміших у світовій культурі. З поширенням християнства, яке обрало хрест своїм символом, хрещаті форми набули виняткового сакрального змісту. Отож доречно говорити про подвійну семантику цього знаку в українському народному мистецтві – як символу сонця-оберегу й водночас християнської віри.

Свастика – рідкісний мотив стрічкових герданів, виконаних технікою нанизання. В орнаментиці бісерних творів свастика має форму скісного

хреста із двома заломленими променями на протилежних кінцях одного з рамен. Таку ж форму мотиву можемо бачити й у творах народного ткацтва та вишивки, на яких цей трапляється значно частіше, ніж на прикрасах з бісеру.

Зигзаг поширений в орнаментиці усіх видів українського народного мистецтва. Його семантика пов'язана з водною стихією й означає безперервний рух та розвиток. У первісних культурах водну стихію обожнювали як невичерпне джерело життя, за допомогою якого зароджується інша велика стихія – земля.

Трикутник в орнаменті українських бісерних оздоб, а також тканих виробів та вишивок, переважно виконує роль додаткового мотиву, заповнюючи простір поміж основними – ромбами, хрестами чи зигзагами.

Трикутник – один зі знаків землі, а водночас графічний варіант символу родючості.

Розета є доволі поширеним мотивом геометричних композицій українських бісерних оздоб кінця XIX – XX ст. У прикрасах з бісеру різні варіанти розети найбільше нагадують квіти та зірки.

Шнуровий мотив складається з нахилених різнобарвних стовпчиків. Площини цих стовпчиків заповнені «очками». Художня довершеність візерунків із цим мотивом на поодиноких бісерних оздобах свідчить, що він пройшов тривалий розвиток у творчості майстрів бісерних виробів.

Гребінчастий мотив, що становить собою похилу лінію, облямовану перпендикулярними рисочками, побутував як самостійний елемент орнаменту буковинських та покутських бісерних оздоб XIX – XX ст.

Геометризований орнамент – це візерунок зі східчастими контурами. Такий графічний спосіб просторового рішення появився в орнаментиці народних виробів з бісеру на початку XX ст. завдяки впровадженню техніки ткання, яка дозволила створювати наближені до природних реалій зображення: рослин, птахів, тварин, людей.

Гірлянда – безперервна хвиляста лінія, по обидва боки якої розміщені листки та квіти – найвідоміший геометризований мотив бісерних стрічок. Правдоподібно, що гірлянда є трансформацією зигзагу: завітчана кривулька появилася під впливом новомодних тенденцій у народній орнаментиці. Для квітів використовували бісер переважно червоних та синіх відтінків, а для листя – зеленого спектру.

Галузка – невелика гілка з листками та квітами – мотив, який в геометризованому орнаменті українських народних прикрас із бісеру за поширеністю дещо поступається гірлянді. Проте він є не менш цікавим, аніж мотив гірлянди. На особливу увагу заслуговують композиції з галузкою, які зберегли деякі автентичні риси локальних осередків традиційного мистецтва українців.

Берегиня – знак-оберіг, добре відомий у культурі східних слов'ян з дохристиянських часів. Завдяки своїй глибокій укоріненості в українській культурі берегиня ще на початку ХХ ст. була одним з провідних мотивів буковинської вишивки.

Квітка належить до вельми поширених геометризованих мотивів орнаментики українських бісерних прикрас I половини ХХ ст. У композиціях тканих герданів вона завжди має форму розети. Власне така її графема поки ще дуже близька до геометричного візерунка. Водночас обриси квітки, що є частиною мотиву галузки, надзвичайно різні: від стилістично спрощених до натуралістичних.

Мотив листка в геометризованих узорах бісерних оздоб траплявся ще рідше, аніж мотив квітки. Його можна бачити в орнаменті, рапорт якого складається лише з листка або ж із не з'єднаних між собою ромбового листка та чотирипелюсткової квітки. Загалом, мотив листка, як і мотив квітки, переважно виступав елементом складніших мотивів гірлянди чи галузки.

Прикраси з бісеру можна виготовляти за узорами для вишивання, які розробляють так: креслять косу сітку. Для зручності та наочності на ній

викреслюють кружечки, кожен з яких відповідатиме бісеринці в майбутньому виробі.









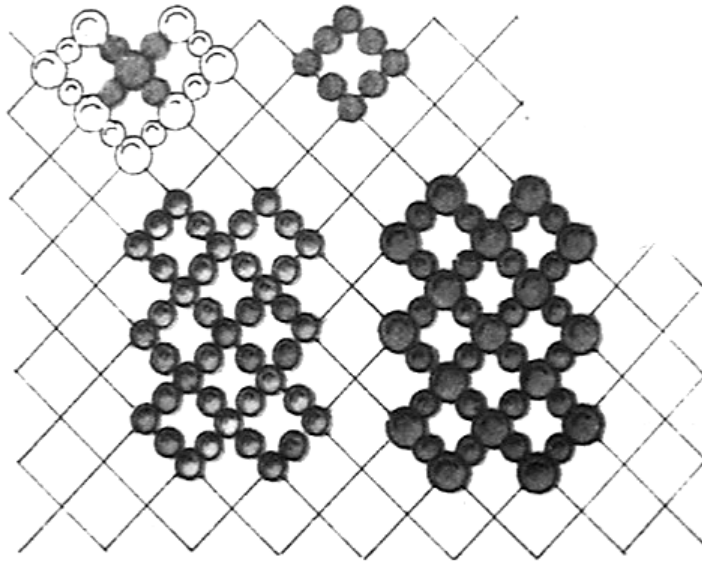

Рис. 1. Спосіб перезнімання і складання узорів для плетіння силянок, комірців, ажурних герданів

Для тканих прикрас орнаменти малюють на міліметровому папері, як для вишивання хрестиком.

Таблиця I. Умовні позначення

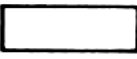
	початок роботи в одну нитку
	початок роботи у дві нитки
	круглий бісер або намистинка
	дрібний бісер різних кольорів
	рубка
	стеклярус
	намистинки різних форм

Питання для самоконтролю:

- 1.Замалювати зразки бісерних прикрас свого регіону.
- 2.Проаналізувати колористику та орнаментику бісерних прикрас свого регіону.

3. На основі варіанти мотиву ромба розробити композицію бісерної прикраси.



ПРАКТИЧНА РОБОТА №3

Технологія виконання накладних прикрас технікою „нанизування”.

Мета: Ознайомити з видами технік плетіння, технологією виконання нанизування, матеріалами, які використовуються для виготовлення ланцюжків.

Після виконання практичної роботи студент повинен:

знати: використання ланцюжків у народному та сучасному одязі, види технік плетіння, види матеріалу який використовують для виготовлення ланцюжків;

вміти: виконувати техніки плетіння: нанизування на дві нитки, у хрестик, сіточка, щільне нанизування, нанизування на кількох нитках.

Обладнання: бісер, стеклярус, нитки, голки, клей ПВА, віск, серветка, защіпки.

Питання для підготовки до роботи:

1. Назвіть інструменти та пристосування для бісерного рукоділля?
2. Які види технік плетіння ви знаєте?
3. Як закріпити кінці нитки?
4. Охарактеризуйте правильну організацію робочого місця для бісерного рукоділля.
5. Які умовні позначення використовують у бісерному рукоділлі?

Методичні вказівки до роботи

Ознайомитись з підготовкою ниток до роботи, способами закріплення кінців нитки, нарощування довжини ланцюжка та прикріплення застібки.

Ознайомитись з техніками плетіння: нанизування на дві нитки, у хрестик, сіточка, щільне нанизування, нанизування на кількох нитках.

Навчитись закріпляти кінці ниток, прикріплювати защіпки, нарощувати довжину нитки.

Виконати згідно схем: простий однорядковий ланцюжок, ланцюжок з горбиками, ланцюжок з квітами, ланцюжок “Драбинка”.

Розробити орнаментальну композицію виробу на основі ланцюжків.

Скласти технологічну послідовність виготовлення виробу, розрахувати кількість матеріалу.

Виготовити виріб.

Теоретичні відомості

Підготовка ниток до роботи. Щоб нитка не скручувалася під час роботи, бажано обробити її бджолиним воском. Спочатку притисніть нитку великим пальцем руки до шматка воску і двічі-тричі протягніть по всій довжині. Залишки воску акуратно зніміть.

Рекомендують брати нитку завдовжки не більше 1,5-2 м. За необхідності з кінців капронової нитки можна зробити голку. Для цього обробіть їх лаком для нігтів або клеєм ПІВА на довжину 5-6 см. Пальцем зніміть залишки лаку чи клею, злегка підкручуючи нитку в напрямку заводської крутки і дайте висохнути. Повторіть операцію двічі-тричі. Обріжте кінці нитки навскоси гострими ножицями і залиште для висихання.

Закріплення кінців нитки, нарощування довжини ланцюжка. Якщо ланцюжок ще не доплетений, а нитка вже закінчилася, закінчіть плетіння ланцюжка у зворотному напрямку біля 2 см і закріпіть нитку акуратним вузликом.

Обріжте кінець нитки, залишаючи 2-3 мм, і дуже акуратно сплавте їх запаленим сірником. Будьте дуже обережними і не перепаліть нитку. Візьміть нову нитку і, приєднавши її до ланцюжка, продовжуйте плетіння.

Прикріплення застібки. Застібка кріпиться до виробу за допомогою додаткової нитки після того, як він виготовлений. Довжину і вид застібки обов'язково беруть до уваги, розраховуючи довжину виробу перед плетінням.

„Нанизування” - це набирання намистинок на робочі нитки, які у так званих з'єднувальних намистинах сходяться й сплітаються, з'єднуючи бісерні разки й створюючи таким чином ажурне чи щільне „полотно”. В

народному побуті поширені такі назви цієї техніки, як „насилювання”, „низання”, „плетіння”, „плетення”, „силяння” тощо.

Техніку нанизування застосовують для виготовлення художніх виробів найрізноманітніших форм, як площинних, так і об’ємних. Ця техніка має різні способи, прийоми способів та варіанти прийомів, які дають можливість створювати з бісеру найрізноманітніші за структурою плетива. Способи нанизування розрізняють між собою за кількістю робочих ниток: „на декілька ниток” та „на одну нитку”. Первинним серед способів слід вважати спосіб „на декілька ниток”. Його українські народні майстри стали застосовувати у своїй практиці значно раніше, ніж ткацтво.



Рис.1. Технологія виготовлення однорядних ланцюжків



Рис.2. Технологія виготовлення ланцюжка з горбиками

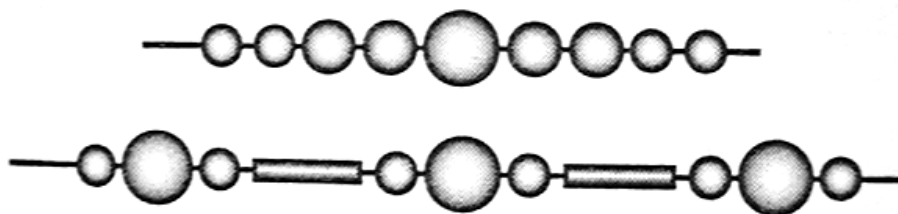

Рис. 3. Технологія виготовлення ланцюжка з квітами

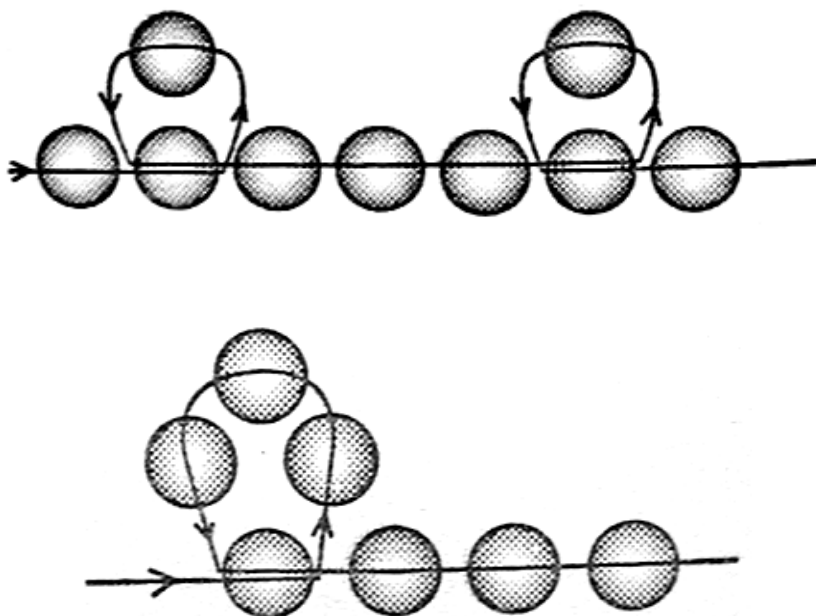

Рис.2.2 Технологія нанизування ланцюжків на двох нитках:
а - у хрест, б, в, г, д - сіточка, е – щільне плетіння „пелюстка”

Завдання для самостійної роботи:

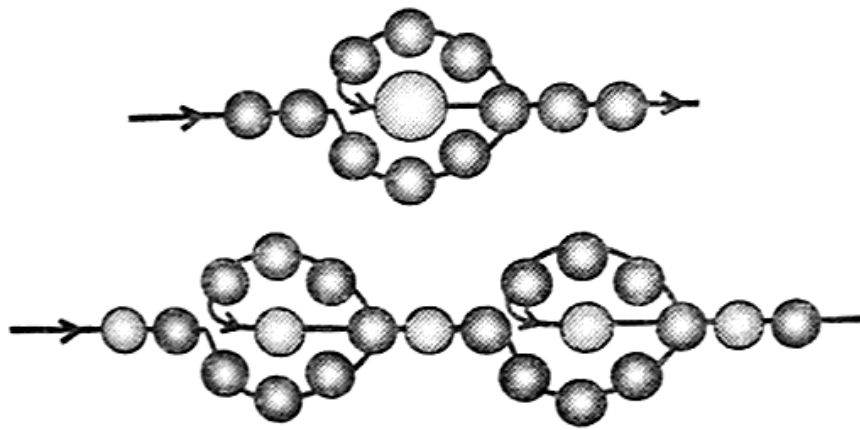
1. На основі вивчених технік розробити орнаментальну композицію виробу.
2. Розробити інструкційну карту “Ланцюжок з трикутним плетінням”
3. Створення схем плетіння бісером на основі словесного опису: “У хрест” або “хрестик” – нанизування ланцюжків та густої сітки з хрестоподібним розміщенням бісеринок.

ПРАКТИЧНА РОБОТА № 4

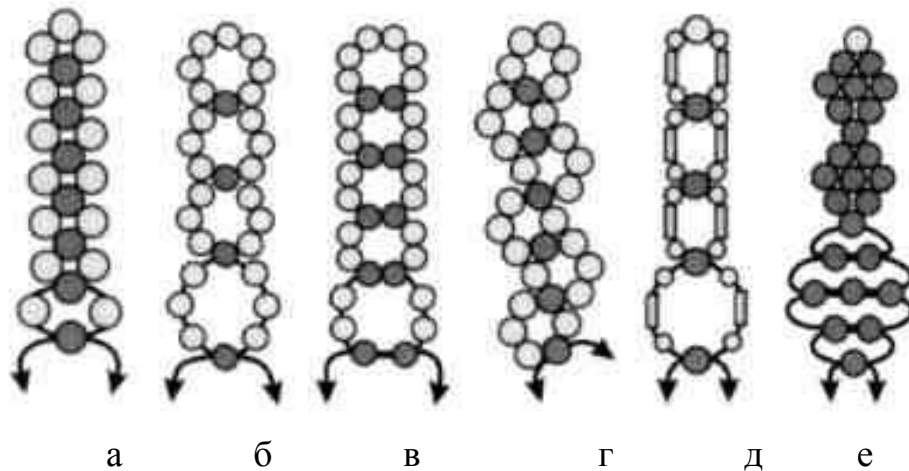
Виконання накладних прикрас на одну нитку

Мета: Ознайомити з технологією виконання накладних прикрас на одну нитку, вимогами до їх виконання.

Після виконання практичної роботи студент повинен:

знати: види прикрас виконаних на одну нитку, вимоги до їх виконання;

вміти: добирати матеріали та інструменти для плетіння бісером; виконувати нанизування на одну нитку зубчики, щільне нанизування, сіточка

Обладнання: зразки виробів, бісер, стеклярус, нитки, голки, клей ПВА, віск, защіпки, ілюстрації з журналів та іншої друкованої джерел з бісероплетіння.

Питання для підготовки до роботи:

1. Назвіть технологічні вимоги до виробів плетених бісером?
2. Що пояснює назва накладні прикраси.
3. Які матеріали та інструменти використовують у бісерному рукоділлі?
4. Як наростити довжину нитку для плетіння?

Методичні вказівки до роботи

Ознайомитись з видами накладних прикрас виконаних на одну нитку.

Вивчити техніку виконання нанизування на одну нитку зубчики, щільне нанизування, сіточка.

Вивчити технологію виготовлення широких плетінок.

Користуючись інструкційними картами виконати нанизування на одну нитку зубчики, щільне нанизування, сіточка, широку плетінку.

Теоретичні відомості

Накладні прикраси виконані на одну нитку нагадують в'язані або вишиті вироби на зразок мережив. Вони можуть мати різну ширину, довжину, узор, кольорову гаму. Такі ажурні вироби виготовляють за допомогою нитки з однією, двома голками кількома способами: «сітки» з вічками, ромби або соти.

Таблиця 2. Технологія виготовлення ланцюжка «драбинка»

№ з/п	Послідовність виконання роботи	Схематичне зображення
1.	Нанизайте перший ряд із дванадцяти бісеринок, просиливши голку в першу з них у зворотному напрямі, притягуючи нитку.	
2.	Наберіть ще сім бісеринок, а голку просиліть у 9-ту бісеринку першого ряду.	
3.	Наберіть сім бісеринок і просиліть голку з ниткою крізь 16-у бісеринку, або середню бісеринку попереднього набору	
4.	Так нанизуйте бісеринки до кінця виробу, набираючи на голку щоразу сім намистинок	

Таблиця 3. Технологія виготовлення ланцюжка у півромб

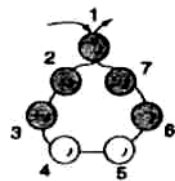
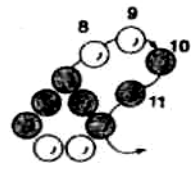
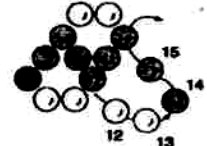
№ з/п	Послідовність виконання роботи	Схематичне зображення
1.	Наберіть сім бісеринок. Голку з ниткою просиліть у першу бісеринку у зворотному напрямку. Притягніть нитку.	
2.	Наберіть на голку з ниткою чотири бісеринки, голку просиліть через передостанню – (6 бісеринку попереднього набору).	
3.	Усі наступні ряди виконуйте, як попередній.	

Таблиця 4. Технологія виготовлення ланцюжка «вісімка»

№ з/п	Послідовність виконання роботи	Схематичне зображення
1.	Перший ряд – наберіть на голку з ниткою одинадцять бісеринок і просиліть її через 5-ту бісеринку від початку у зворотному напрямі. Притягніть нитку й наберіть три бісеринки другого ряду, просилаючи голку в першу бісеринку 1-о ряду.	
2.	Наберіть на голку з ниткою чотири бісеринки й просиліть голку крізь 13-у бісеринку від початку набору, або 2-у бісеринку другого ряду	
3.	Наберіть ще три бісеринки і просиліть голку з ниткою через 10-у бісеринку першого набору.	
4.	Усі наступні рядки виконуйте, по чергово набираючи по чотири і три бісеринки.	
5.	На завершення третього ряду набрати ще три бісеринки і протягнути нитку через десятку бісеринку першого ряду.	

Завдання для самостійної роботи:

1. На основі вивчених швів розробити лінійну та кутову орнаментальну композицію виробу.
2. Визначити відмінності між схемами. Скласти інструкційну карту для кожної схеми виготовлення накладних прикрас

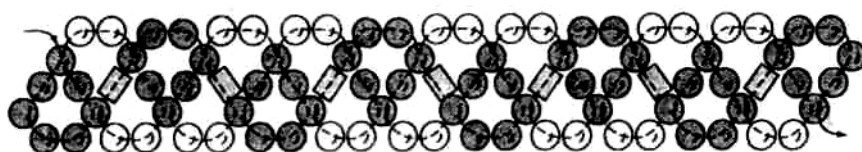

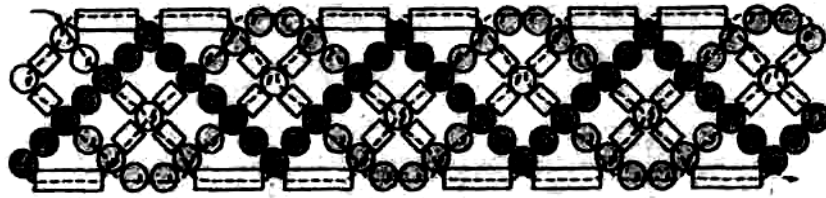

3. Доповнити інструкційну карту на виготовлення ланцюжка «зубчик»

№ з/п	Послідовність виконання роботи	Схематичне зображення
1.		
2.		
3.		
4.		
5.		
6.		
7.		
8.		

ПРАКТИЧНА РОБОТА № 5

Виготовлення силянок та комірців

Мета: Ознайомити з асортиментом силянок та комірців плетених з бісеру, їх використання в ансамблі народного костюма, вимогами до їх виконання.

Після виконання практичної роботи студент повинен:

- *знати*: розгорнуту класифікацію силянок та комірців; їх використання в ансамблі народного костюма, вимоги до силянок;

- *вміти*: добирати матеріали та інструменти для плетіння бісером; складати ескізи та виготовляти силяні комірці.

Обладнання: зразки виробів, бісер, стеклярус, нитки, голки, клей ПВА, віск, серветка, защіпки, ілюстрації з журналів та іншої друкованої джерел з бісерного рукоділля.

Питання для підготовки до роботи:

1. Назвіть технологічні вимоги до виробів плетених бісером?
2. Яких безпечних прийомів слід дотримуватись при виготовленні бісерних прикрас?
3. Охарактеризуйте правильну організацію робочого місця.
4. Які силяні коміри використовували в ансамблі народного костюма?
5. Які види силянок ви знаєте?.

Методичні вказівки до роботи

Ознайомитись з видами силянок та комірців з бісеру, їх використанням в ансамблі народного костюма.

Користуючись інструкційними картами вивчити техніки виконання силянок та комірців.

Скласти ескіз силянки та коміра.

Користуючись розробленою композицією виготовити силянку або комір.

Теоретичні відомості

Силянки – це народна назва жіночих прикрас, виготовлених з бісеру способом “силяння” (нанизування) бісеру у вигляді кольорової сітки.

Існує декілька різновидів сіток: “соти”, “ромби”, які можуть виконуватися з бісеру різної форми та розміру однією або двома голками.

Різновидом сітчастих виробів з бісеру є комірці із зубчастим краєм, які виготовляються на основі сітки “ромби” шляхом збільшення чи зменшення кількості ромбів у ряду.

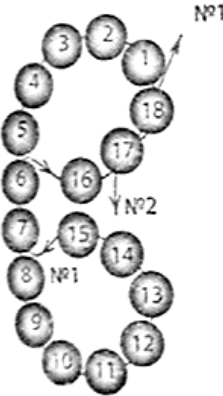
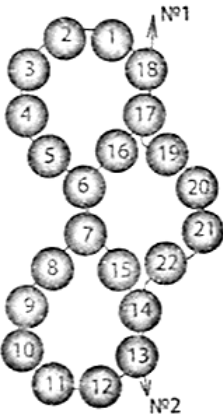
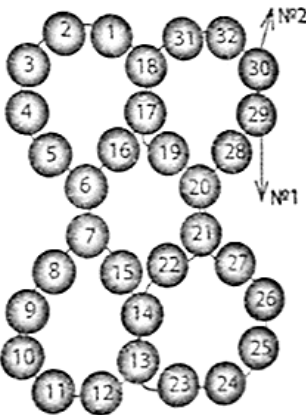

Інструкційна карта 1. Виконання ажурного полотна “Соти” двома голками,

№ з/п	Послідовність операцій	Графічне зображення
1.	Нанизати 15 бісерин. Нитку 1 ввести у 7 і 6 бісерини знизу, нанизати 16,17,18 бісерини. Нитку 2 ввести у 18 і 17 бісерини назустріч нитці 1.	
2.	На 2 нитку нанизати 19, 20, 21, 22 бісерини і ввести у 14 і 13 знизу вверх..	
	На нитку 2 нанизати 23, 24, 25, 26, 27 бісерини і ввести у 21, 20 знизу вверх. Нанизати 28, 29, 30 бісерини. На 1 нитку нанизати 31, 32 бісерини, ввести в 30, 29, скеровуючи нитки назустріч.	

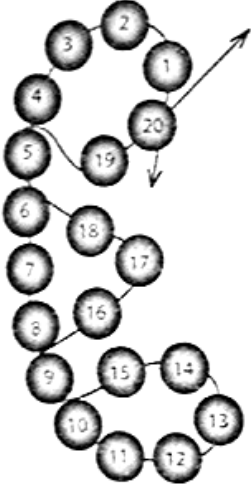
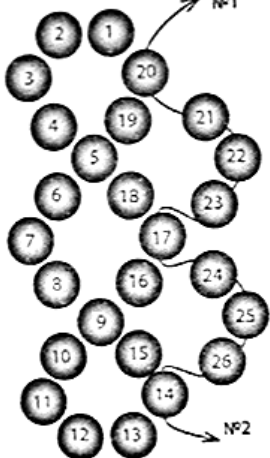
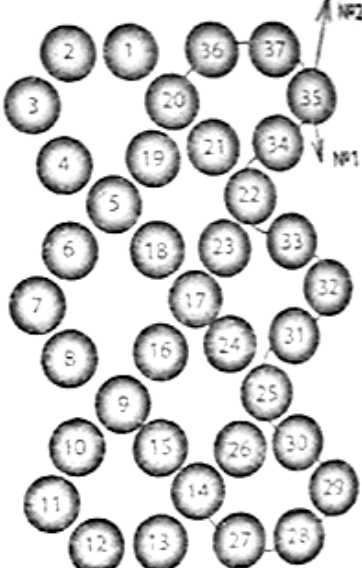
Інструкційна карта 2.Виконання ажурного полотна з ромбоподібною сіткою двома голками:

№ з/п	Послідовність операцій	Графічне зображення
1.	<p>Набрати 15 бісерин, голку ввести в 9 бісерину знизу вверх, набрати 16, 17, 18 бісерини, ввести голку в 5 бісерину знизу вверх, набрати 19, 20 бісерину. Нитку 2 ввести у 20 бісерину зверху вниз, перехрестивши з ниткою 1.</p>	
2.	<p>На нитку 2 набрати 21, 22, 23 бісерини, ввести у 17 бісерину зверху вниз, набрати 24, 25, 26 бісерини, ввести у 14 бісерину.</p>	
3.	<p>На нитку 2 нанизати 27, 28, 29, 30 бісерини, ввести у 25 знизу вверх. Нанизати 31, 32, 33 бісерини і ввести у 22 знизу вверх. Нанизати 34, 35 бісерини. На нитку 1 нанизати 36, 37 бісерини і ввести у 35 зверху вниз перехрестивши з ниткою 2.</p>	

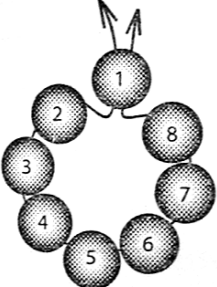
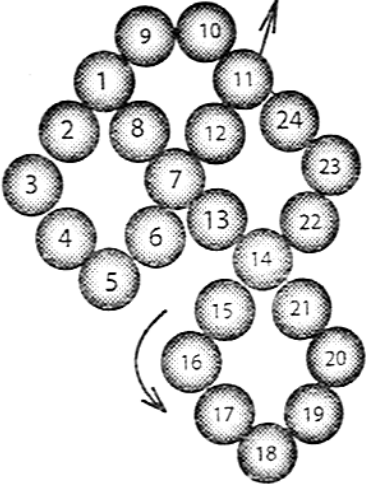

Інструкційна карта 3. Виконання кута ажурного полотна з ромбоподібною сіткою однією голкою:

№ з/п	Послідовність операцій	Графічне зображення
1.	Набрати на нитку 8 бісерин, з'єднати в кільце.	
2.	Нанизати 9, 10, 11, 12 бісерини, ввести в 7 зверху вниз. Нанизати 13 – 21 бісерини, ввести нитку у 14 знизу вверху. Набрати 22, 23, 24 бісерини і ввести в 11 знизу вверху.	
3.	Продовжуємо виконувати сітку за схемою.	

Завдання для самостійної роботи:

1. Збір, ознайомлення із орнаментами силянок та комірців.
2. Аналіз бойківського народного костюма на приклад використання силяних прикрас.

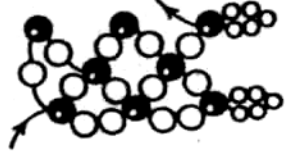
3. Доповнити інструкційну карту на виготовлення ажурного комірця «ромб»

№ з/п	Послідовність виконання роботи	Схематичне зображення
1.	Наберіть 7 бісеринок на ширину смужки і п'ять бісеринок на підвіску	
2.	?	
3.	Знову наберіть на голку з ниткою 3 бісеринки, просилаючи голку відповідно через першу бісеринку першого ряду (рис. 2).	
4.	Нанизуючи наступний ряд, набирайте на нитку по 3 бісеринки, а голку просилайте крізь кожну середню (другу) намистинку «віконечок» попереднього ряду.	
5.	?	
6.	?	

ПРАКТИЧНА РОБОТА № 6

Виготовлення об'ємних плетінок і джгутів

Мета: Ознайомлення з технологією виготовлення об'ємних плетінок та джгутів, вимогами до їх виконання.

Після виконання практичної роботи студент повинен:

- *знати:* види та технологію виконання об'ємних плетінок; основні технологічні вимоги до їх виконання;

- *вміти:* добирати матеріали та інструменти для бісероплетіння; виконувати зразки об'ємних плетінок та джгутів з дотриманням технологічних вимог; розробляти орнаментальні композиції для об'ємних плетінок і джгутів.

Обладнання: зразки виробів, бісер, стеклярус, нитки, голки, клей ПВА, віск, защіпки, ілюстрації з журналів та іншої друкованої джерел з бісероплетіння.

Питання для підготовки до роботи:

1. Назвіть техніки плетіння бісером?
2. Назвіть інструменти та пристосування для плетіння бісером.
3. Які вимоги до бісерних прикрас?
4. Пояснити відмінності між ланцюжками й комірцями?

Методичні вказівки до роботи

Ознайомитись з видами об'ємних плетінок та джгутів, вимогами до їх виконання.

Користуючись схемою виготовити зразок циліндра.

Користуючись схемою виготовити кулю з 3 та 4 бісерин.

Користуючись схемою виготовити мозаїчний та спіральний джгут.

Розробити композицію плетінки або джгута та виготовити його.

Теоретичні відомості

Об'ємне плетіння базується на способах плаского плетіння. Поєднуючи між собою бісер, стеклярус, намисто можна виготовити кульки, джгути. Кульки

поєднуються між собою в окремі вироби, їх можна використати для оздоблення предметів вжитку, дитячого одягу тощо. Джгути можуть бути як самостійними прикрасами, так і основою для виготовлення більш складних з використанням різних способів нанизування.



Рис.1. Технологія плетіння циліндра



Рис.2 Технологія плетіння кульки з 3 бісерин

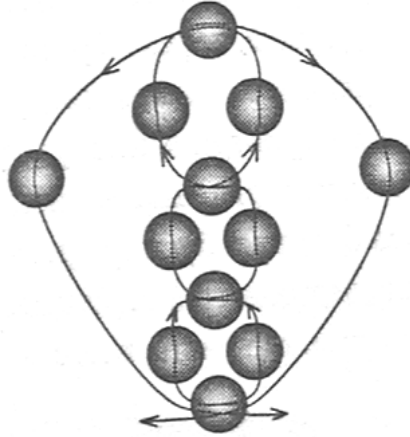

Рис.3.Технологія плетіння кульки з 4 бісерин

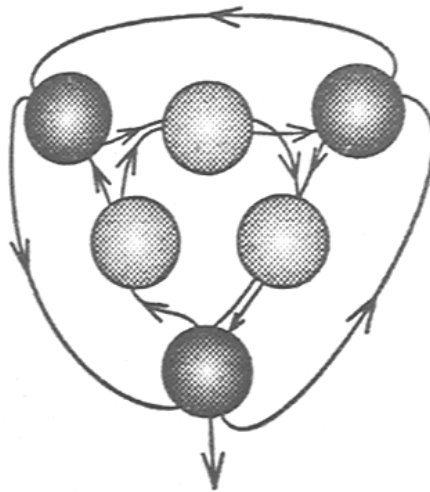

Рис. 4. Технологія виготовлення мозаїчного джгута



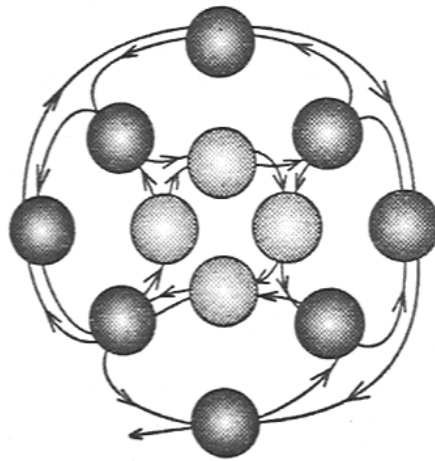

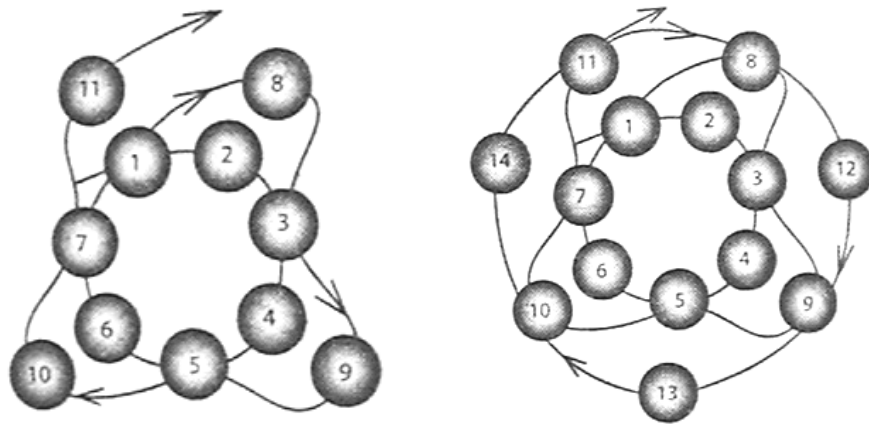

Рис. 5. Технологія виготовлення спірального джгута

Завдання для самостійної роботи:

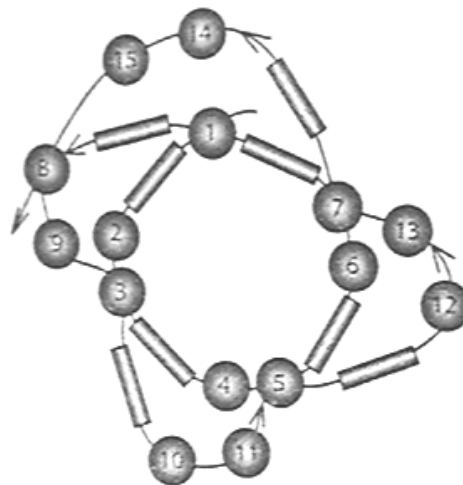
1. Збір, ознайомлення із видами плетінок і джгутів
2. Аналіз взаємозв'язку плетінок та ланцюжків, їх поєднання у виробі.
3. На основі вивчених технік розробити композицію за власним задумом.
4. Розробити інструкційно-технологічну карту на виготовлення ажурного джгута.
5. Доповнити інструкційну карту на виготовлення шнура технікою «спіралі»

№ з/п	Послідовність виконання роботи	Схематичне зображення
1.	?	
2.	?	
3.	?	
4.	<p>Знову наберіть один стеклярус і дві бісеринки, просиліть голку крізь першу бісеринку за другим стеклярусом першого кільця.</p> <p>Так виконуйте всі наступні ряди</p>	

ПРАКТИЧНА РОБОТА № 7

Виготовлення ажурних герданів

Мета: Ознайомлення з видами ажурних герданів; техніками та вимогами до їх виконання.

Після виконання практичної роботи студент повинен:

- *знати:* класифікацію герданів, регіон поширення; основні технологічні вимоги до плетіння герданів;

- *вміти:* добирати матеріали та інструменти для плетіння; виконувати ажурні гердани з дотриманням технологічних вимог; розробляти композиції для виготовлення герданів.

Обладнання: зразки виробів, бісер, стеклярус, нитки, голки, клей ПВА, віск, защіпки, ілюстрації з журналів та іншої друкованої джерел з бісерного рукоділля.

Питання для підготовки до роботи:

1. Які є види ажурного плетіння?
2. Які ви знаєте способи нанизування герданів?
3. Які вироби виготовляють на основі плетіння на 6, 8, 10 нитках?
4. Чи можна виконати ажурне полотно на 20 нитках? Обґрунтуйте відповідь.
6. Вкажіть регіон поширення герданів?

Методичні вказівки до роботи

Ознайомитись з видами герданів, технологією виконання та регіоном їх поширення.

Ознайомитись з способами закріплення нитки при виготовленні герданів

Користуючись інструкційною картою виконати навчальні зразки ажурного гердана на 5, 6-ти нитках

Виконати ескіз гердана, підготувати матеріал для його виготовлення, розрахувати собівартість виробу.

Виготовити ажурний гердан за обраною схемою.

Теоретичні відомості

Одним з видів старовинного мистецтва виготовлення герданів є їх нанизання. Гердан – це нагрудна прикраса як чоловіча, так і жіноча. Проте ажурні гердани носили переважно жінки.



Рис. Ажурний гердан

Основою цих нагрудних прикрас є сітка з бісеру, виготовлена різними способами: на одній, двох, шести, восьми або десяти нитках. Нанизували бісер найчастіше на лляну нитку або кінський волос, тепер для цього використовують волосінь або нитки для нанизання.

Найчастіше основу їх орнаментів становили різноманітні геометричні фігури. Пізніше з'явилися рослинні орнаменти

Інструкційна карта №5 Нанизання на 6 нитках

№ з/п	Графічне зображення	Послідовність виконання
		<p>Робочі нитки розбивають на три пари, на кожну з яких набирають по п'ять бісерин. Рядок намистин слід набирати кожного разу від одного й того самого краю до іншого – зліва направо або навпаки.</p> <p>На нитки I, II, III, IV набирають по одній намистині. Нитку III просилують у намистину набрану на нитку II, а нитку IV у намистину набрану на нитку V.</p>
		<p>Набираємо на нитки I, II, по одній намистині IV. Нитку III протягують у намистину нитки I, нитку V у намистину на нитці II, а нитка VI у намистину на нитці IV. Нитки повинні заходити у намистини з протилежних рядів утворюючи хрест.</p>



		<p>Наступні ряди набирають аналогічно попереднім, таким чином, щоб постійно чергувався набір чотири на три намистини. Нитки добре підтягують, щоб плетиво виходило рівномірно щільним.</p>
--	--	--

Інструкційно-технологічна карта № 6. Нанизування на 5 нитках.

№ з\п	Графічне зображення	Послідовність виконання
		<p>Закріплюємо на столі робочі нитки і розбиваємо їх на три пари, на які натягуємо по три бісерини. Спаровані нитки розводять урізнобіч. На нитки II і IV набирають по дві намистини (остання стане з'єднувальною), а на III і V - по одній. Нитки II і III, IV і V переплітають у з'єднувальних намистинах, які розміщено відповідно на нитках II та IV.</p>
		<p>На нитку I набирають три намистина (остання з'єднувальна), на III – одну й переплітають обидві нитки у з'єднувальній бісерині. На нитку II набирають дві намистини (остання з'єднувальна), на V – одну, теж переплітаючи цю пару ниток у з'єднувальні бісерини. На нитки IV і VI нанизують по дві намистини, а далі нитку VI протягають через другу (з'єднувальну) бісерину, нанизану на нитку IV.</p>

	<p>Наступні ряди виконують аналогічно.</p>
---	--

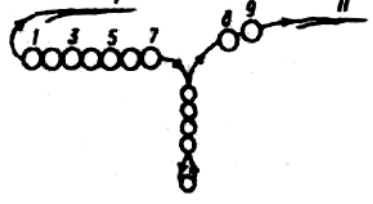
Інструкційна карта №7 . Технологія-виготовлення ажурного гердана з п'ятикутним медальйоном

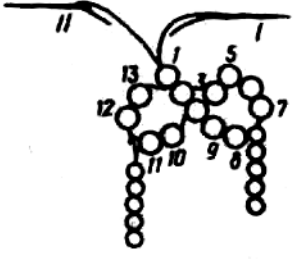
№ з/п	Послідовність виконання роботи	Схематичне зображення
1.	Наберіть на нитку сім бісеринок для першого ряду і п'ять бісеринок на підвіску.	
2.	Голкою II утворіть підвіску й наберіть дві бісеринки (8, 9)	
3.	Просиліть голку II в 3 бісеринку першого набору і притягніть нитку.	
4.	Наберіть на голку II ще дві бісеринки (10, 11) ряду та п'ять дрібних бісеринок на другу підвіску. Утворіть підвіску і знову наберіть дві (12, 13) бісеринки. Голку II просиліть крізь першу від початку ряду бісеринку (1). Утворився нижній край медальйона.	

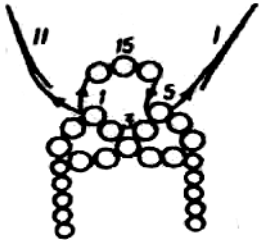
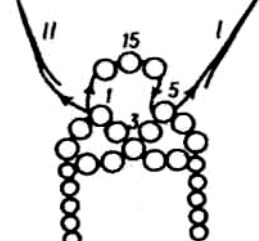
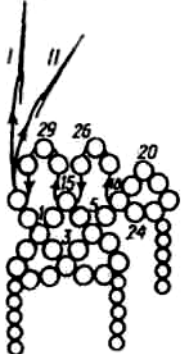
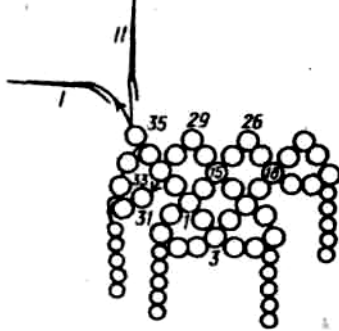
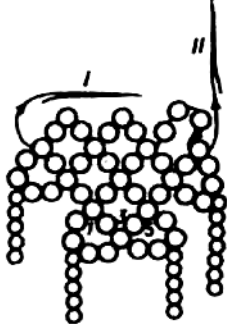
5.	<p>Голку II залишіть з лівого "боку виробу, а другий ряд силяйте голкою I. Наберіть три бісеринки і просиліть голку I крізь п'яту бісеринку першого ряду.</p>	
6.	<p>Наберіть шість бісеринок (17-22) на бокову петельку гердана і п'ять дрібних бісеринок на третю підвіску. Утворіть підвіску, наберіть дві бісеринки (23, 24) і просиліть голку I у вісімнадцяту бісеринку.</p>	
7.	<p>Наберіть на голку I двічі по три бісеринки.</p>	
8.	<p>Для завершення цього ряду на голку I наберіть дві бісеринки ряду і бісеринки на підвіску. Утворіть підвіску, наберіть ще три бісеринки. На голку II, яка залишилася ліворуч, наберіть одну бісеринку і просиліть її в останню бісеринку на голці I.</p>	
9.	<p>Голка I залишається ліворуч, а четвертий ряд виконуйте голкою II. Набирайте на голку II по три бісеринки, просилаючи її крізь кожну середню бісеринку попереднього ряду.</p>	

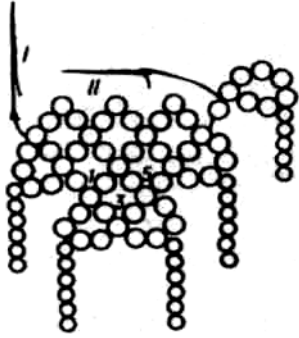
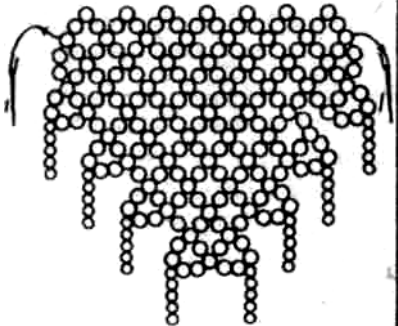
10.	Закінчіть четвертий ряд утворенням праворуч петельки з п'ятою підвіскою.	
11.	П'ятий ряд виконуйте справа наліво голкою II і закінчіть шостою підвіскою. Поперемінно голками I і II виконайте всі ряди медальйона.	

Завдання для самостійної роботи:

1. Ознайомитись з ажурними герданами свого регіону.
2. На основі вивчених технік виготовлення ажурних герданів розробити композицію виробу за власним задумом.
3. Користуючись схемою здійснити практичний тренінг із засвоєння навиків виготовлення зразок нанизування на 6 нитках:



Рис.1. Схема нанизування гердана на 6 нитках

ПРАКТИЧНА РОБОТА № 8

Виготовлення суцільного та комбінованого тканого гердана

Мета: Ознайомлення видами та технологією виготовлення тканих герданів, способами натягування основи, вимогами до якості.

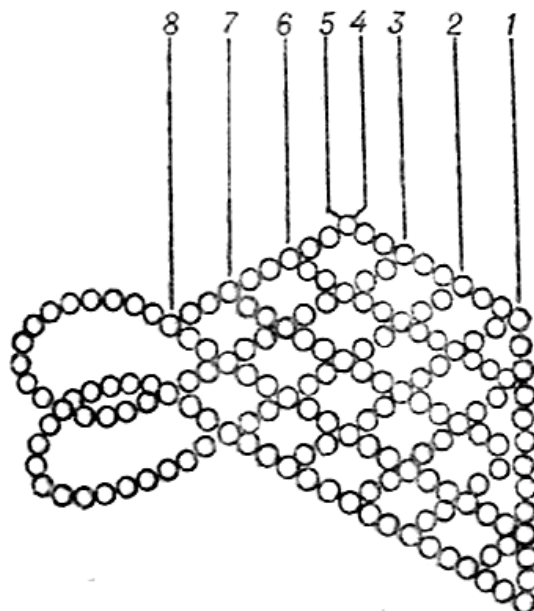
Після виконання практичної роботи студент повинен:

- *знати:* види тканих герданів; основні технологічні вимоги до виготовлення тканих герданів;

- *вміти:* добирати матеріали та інструменти для ткання бісером; натягувати нитки основи; розраховувати довжину ниток основи виконувати ткані гердани; розробляти орнаментальні композиції для вишивання низинки та занизування.

Обладнання: зразки виробів, бісер, стеклярус, нитки, голки, клей ПВА, віск, защіпки, ілюстрації з журналів та іншої друкованої джерел з бісерного рукоділля.

Питання для підготовки до роботи:

1. Які є види герданів? Дайте характеристику.
2. Які ви знаєте способи ткання герданів?
3. Яка будова верстата для ткання виробів з бісеру?
4. У чому полягає особливість технології виготовлення ажурного гердана з прямокутним медальйоном?
5. Пояснити технологію виготовлення гердана з п'ятикутним медальйоном.
6. Охарактеризуйте санітарно-гігієнічні вимоги до роботи.

Методичні вказівки до роботи

Ознайомитись з видами формами тканих герданів та медальйонів, регіоном їх поширення.

Запропонувати орнаменти для оздоблення герданів.

Вивчити способи натягування та закріплення ниток основи для ткання гердана. Натягнути нитки основи для тканого гердана.

Користуючись інструкційною картою, виконати фрагмент тканого гердана 10 см. завдовжки.

Ознайомитися з технологією ткання комбінованих герданів. Виконати фрагмент комбінованого тканого гердана попередньо набравши на нитки основи бісер або стеклярус.

Теоретичні відомості

Ткання – одна зі старовинних технік виготовлення прикрас із бісеру - герданів на верстаті з нитковою основою. Цією технікою можна виготовляти різноманітні прикраси на шию, браслети, пояси тощо. Гердан – це чоловіча або жіноча нагрудна прикраса.

Верстат може бути коротким завдовжки 50-60 см для виготовлення смужок на шию та чоловічих краваток і довгим – для стрічок, герданів та поясів.

Основою цих нагрудних прикрас є ткане полотно з бісеру, виготовлене на верстаті для ткання бісером (рис.1), який складається з дощечки-підставки, завдовжки 25 см і завширшки 13 см з дерев'яними рейками на кінцях, з'єднаними поздовжньою штангою. Під рейками є валики з гвинтами для закріплення ниток основи. На одному кінці нитки зв'язували вузлом намотували на валик, закріплюючи гвинтами. Потім нитки основи протягували крізь насічки на рейках і закріплювали кінці на другому валику.



Рис.1. Верстат для ткання бісером

У домашніх умовах виготовляли простіші верстати (рис 2) у вигляді рами або дощечки-підставки і завдовжки 40-150 см і завширшки 10-15 см з двома дерев'яними “порогами” на краях заввишки до 5 см. Нитки основи (3) насновували в насічки на порогах або на забиті цвяшки (2). У такий спосіб виготовляли смужки селянок, герданів, пояси та інші прикраси з бісеру.

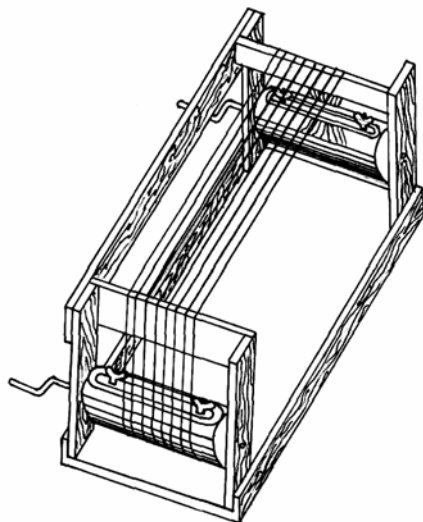

Рис.1.5. Рама для виготовлення тканих бісерних прикрас:

1 – рама, 2 – цвяшки, 3 – нитки основи

Ткали у давнину найчастіше на лляних нитках, тепер для цього використовують волосінь або нитки для нанизування.

Найчастіше основу орнаментів герданів становили різноманітні геометричні фігури. Пізніше з'явилися рослинні орнаменти.

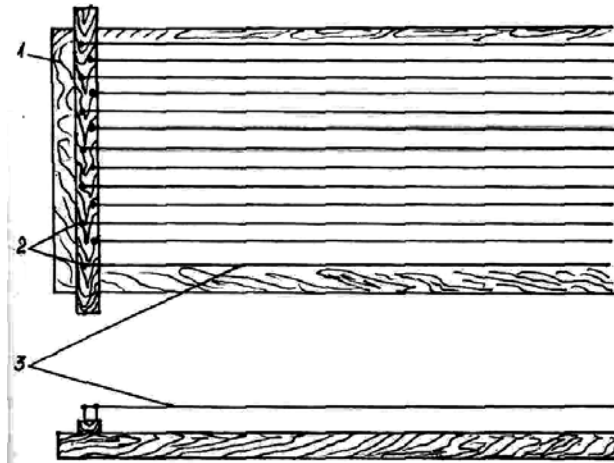
Ткані гердани можуть бути суцільнотканими або з ніжками-проміжками.

Таблиця . Способи розміщення медальйонів на герданах

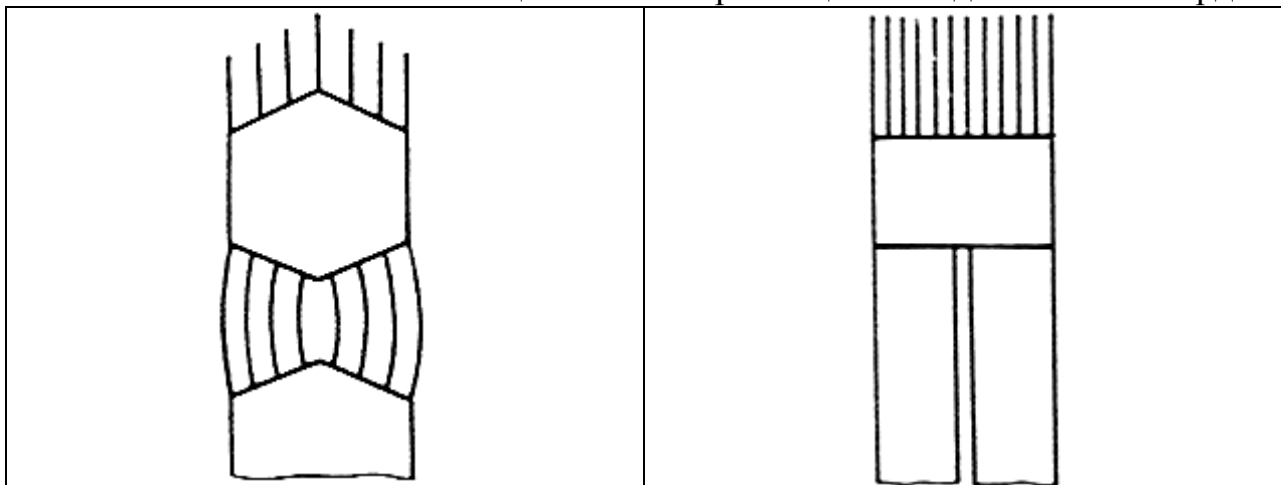

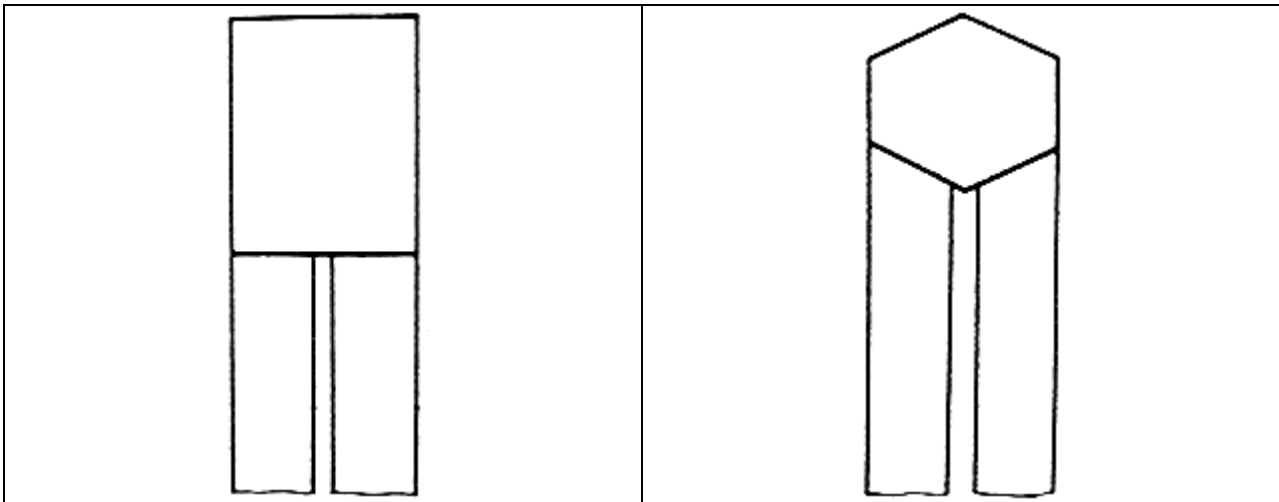

Інструкційна карта № 9. Технологія виготовлення тканого гердана

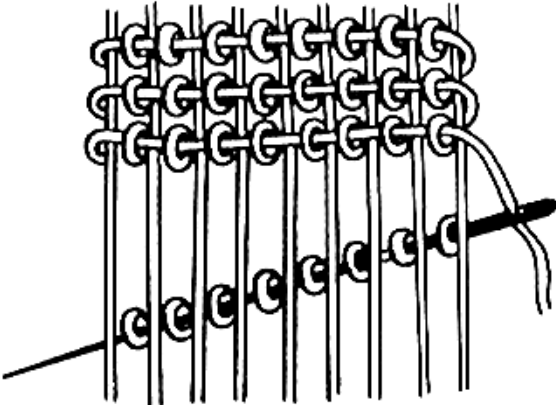
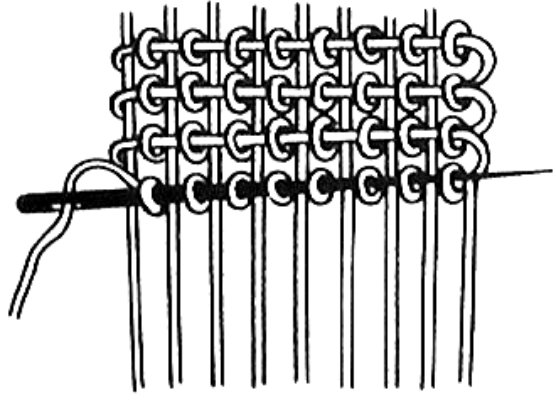
№ з/п	Послідовність операцій	Графічне зображення
1.	<p>Починати ткати на відстані 20см від краю верстата. До крайньої нитки основи прив'язують робочу нитку так, щоб вільний кінець мав довжину 3-4см. На робочий кінець нитки насилити голку На голку набрати бісер у такій кількості і в такому порядку, яка відповідає кількості та порядку розміщення клітинок орнаменту в одному рядку. Голку з набраними бісеринами підвести під низ основи.</p>	 <p style="text-align: center;">a</p>
2.	<p>Бісерини розмістити вказівним пальцем руки між нитками основи, витягнути робочу нитку до кінця. Протягнути голку з ниткою через усі бісерини поверх основи.</p>	 <p style="text-align: center;">b</p>

Завдання для самостійної роботи:

1. Здійснити практичний тренінг на виконання гердана.
2. Здійснити практичний тренінг із засвоєння навиків ткання герданів.
3. Розробити інструкційну карту “Ткання бісером”
4. Виготовити комбінований гердан, користуючись схемою:

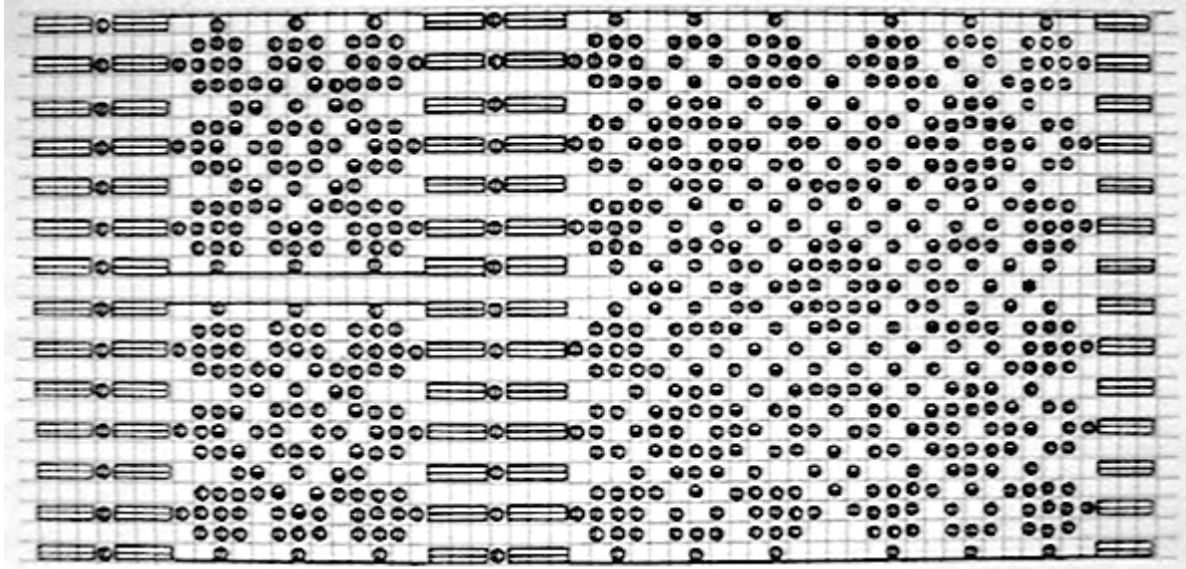

ПРАКТИЧНА РОБОТА №9

Виготовлення аксесуарів з бісеру

Мета: Ознайомлення видами аксесуарів з бісеру: краватки, котиськи, сумочки; видами технік для їх виготовлення, вимогами до їх виконання.

Після виконання практичної роботи студент повинен:

- *знати*: види аксесуарів виготовлених з бісеру; основні технологічні вимоги до їх виконання.

- *вміти*: опрацьовувати мистецтвознавчу, наукову, технологічну та методичну літературу; раціонально організувати процес роботи; розробляти орнаментальні композиції для виготовлення аксесуарів з бісеру; виконувати аксесуари з бісеру з дотриманням технологічних вимог.

Обладнання: зразки виробів, бісер, склярус, нитки, голки, клей ПВА, віск, заціпки, ілюстрації з журналів та іншої друкованої джерел з бісерного рукоділля.

Питання для підготовки до роботи:

1. Назвіть види аксесуарів з бісеру
2. Назвіть інструменти та пристосування для виготовлення аксесуарів з бісеру.
3. Які є види ажурного плетіння?
4. Які ви знаєте способи нанизування герданів?
5. Охарактеризуйте санітарно-гігієнічні вимоги до роботи при бісероплетінні.
6. Яка будова верстата для ткання виробів з бісеру?

Методичні вказівки до роботи

Ознайомитись з видами аксесуарів плетених з бісеру.

За поданими зразками визначити назву технік для виготовлення аксесуарів.

Виконати навчальні зразки аксесуарів з бісеру, замалювати схеми.

Розробити ескіз виробу.

Провести розрахунок матеріалу необхідного на виготовлення виробу.

Виготовити виріб.

Теоретичні відомості

До бісерних оздоб українського народного одягу належать: квітка, краватка, „котильон”, бісерна крайка – тип поясної прикраси у вигляді стрічки з бісеру з металевими пряжками.

Квітка, це елемент весільного чоловічого головного убору. Її виконували у техніці нанизування й вона мала ромбічну або шестикутну форму[5]. Бісерне плетиво кріпили на тверду основу – нашивали на клаптик картону, обтягнений вовняними нитками синього, вишневого чи бузкового кольору.



Рис.1.10.Квітка

„Котильон” - чоловіча нагрудна прикраса з бісеру мав форму переважно невеликого п’ятикутника. Такі оздоби найчастіше виконували технікою ткання, яка давала можливість створювати композицію з геометричних мотивів. У верхній частині „котильон” мав виплетену з ниток петельку для прикріплення прикраси для гудзика на кишеньці сорочки або піджака, носили його як підвіски до чоловічих кишенькових годинників або як краватки.



Рис.1.11.Котильони

Серед різних типів нагрудних чоловічих бісерних прикрас є краватка(рис.1.12). В український народний одяг оздоба цього типу потрапила з європейської міської моди у 1930-1940-х рр. Її прототипом став компонент міщанського чоловічого та жіночого костюму – смужка



Рис.1.12.Краватки

промислової тканини, яку зав'язують під комір сорочки вузлом спереду, так, що завжди видно вузол і широкий кінець смужки. Власне народні майстри імітували лише цю, видиму частину прикраси. Народна краватки мали вигляд видовженого чотирикутника з вузлом угорі й кріпилися на шиї за допомогою тонкої тасьми або гумки. Оздоблювали їх орнаментом, характерним для місцевої вишивки. У роботі використовували нитки, бісер. Краватки із самого лише бісеру могли виконувати у техніці вишивки, нанизування або ткання. Селяни ставилися до таких прикрас як до нетрадиційних. Однак широке побутування бісерних краваток упродовж другої третини ХХ ст. надало їм статусу народної оздоби.

Давнім елементом жіночого та чоловічого народного одягу українців була крайка, яку іноді виготовляли з бісеру(рис.1.13). Бісерна крайка – тип поясної прикраси у вигляді стрічки з бісеру. Бісерні пояси, так само як і шкіряні, могли мати металеві пряжки.



Рис.1.13.Крайка

Народні майстри виконували крайки техніками вишивання, нанизування або ткання. Такі прикраси мали геометричний, а також рослинний орнамент. Пояси з бісеру побутували винятково як оздоби святкового народного вбрання кінця XIX-XX ст. і вважалося ознакою заможності(рис.1.14.). Найтипівішими вони були для комплексу святкового народного вбрання гуцулів[5].

Окрім того, що з бісеру виготовляли вісімнадцять типів бісерних оздоб українського народного одягу, він став одним з матеріалів, які використовували у виготовленні численних компонентів святкового та весільного вбрання. З бісеру, а також різнобарвних ниток, дроту, паперу, картону, тканини майстри робили „віночки”, „косиці”, „китиці”, „букети”.

Завдання для самостійної роботи:

1. Розробити орнаментальну композицію аксесуару за власним задумом.
2. Збір, ознайомлення з видами аксесуарів з бісеру.
3. Аналіз взаємозв'язку технік бісеролетіння з іншими техніками в орнаментах.
4. Виготовити сережки на основі сітки.

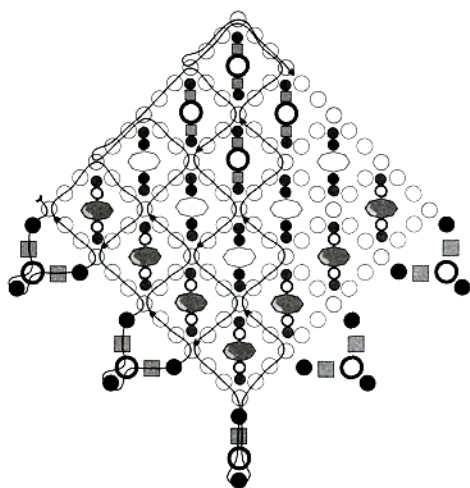

4. На основі схеми “Соти” створити композицію декоративного пояса та браслета і виготовити їх.

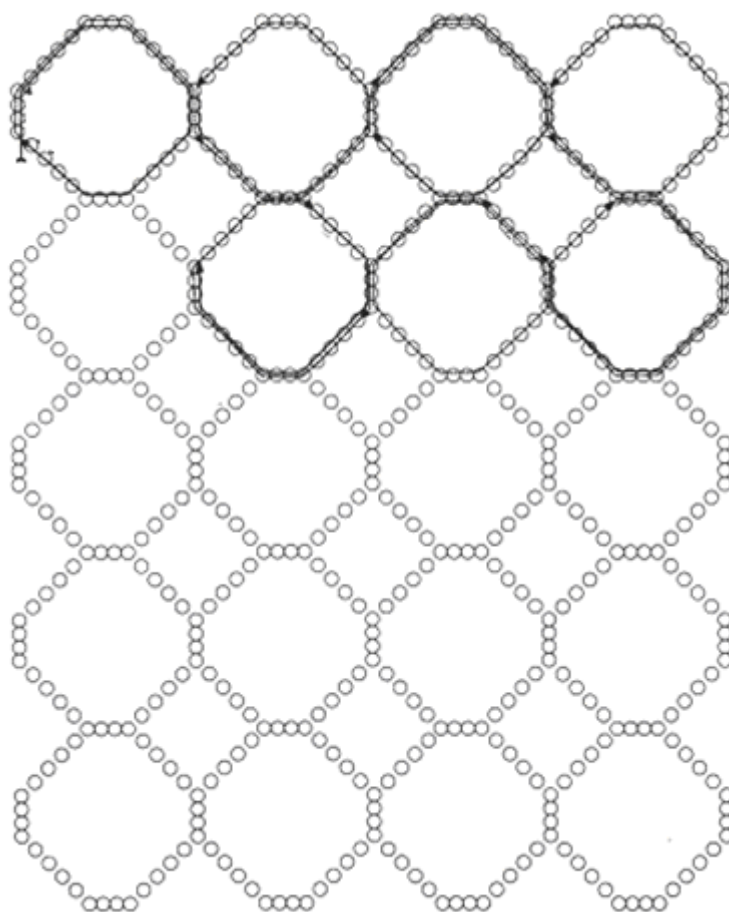

ПРАКТИЧНА РОБОТА № 10

Виготовлення об'ємних бісерних прикрас на дротяній основі

Мета: Ознайомлення з видами бісерних прикрас на дротяній основі, вимогами до їх виконання.

Після виконання практичної роботи студент повинен:

- *знати:* особливості бісерних прикрас на дротяній основі; основні технологічні вимоги до їх виконання; особливості та принципи побудови орнаментальних композицій та їх основні елементи.

- *вміти:* опрацьовувати мистецтвознавчу, наукову, технологічну та методичну літературу; раціонально організовувати процес роботи; добирати матеріали та інструменти для виготовлення бісерних прикрас на дротяній основі; виконувати об'ємні бісерні прикраси на дротяній основі з дотриманням технологічних вимог.

Обладнання: об'ємні прикраси з бісеру, бісер, стеклярус, дріт, круглогубці, ножиці для дроту, фурнітура, ілюстрації з журналів та іншої друкованої джерел з бісерного рукоділля.

Питання для підготовки до роботи:

1. Які інструменти та матеріали використовують для виготовлення виробів з бісеру?
2. Які вироби з бісеру відносять до об'ємних прикрас ?
3. У чому полягає спосіб паралельного нанизування?
4. У чому полягає спосіб нанизування дугами?
5. У чому полягає спосіб нанизування петельками?
6. Прокоментуйте техніку виконання бісерних прикрас на дротяній основі?
7. Чи можна з'єднати два ланцюжки, використовуючи прийом плетіння двома голками? Обґрунтуйте відповідь.
8. Чи можна виготовити об'ємні прикраси на дротяній основі тканиням? Відповідь обґрунтуйте.

Методичні вказівки до роботи

Ознайомитись з видами об'ємних прикрас з бісеру на дротяній основі, техніками їх виготовлення.

Виконання навчальних зразків та ескізів до них.

Вибрати об'єкт праці, розрахувати довжини дроту для нього та підібрати фурнітури.

Визначити технологічну послідовності виготовлення виробу.

Виготовлення виробу.

Теоретичні відомості

Існує кілька прийомів нанизування на дротяну основу.

Нанизування петельками. Цей метод застосовують для виготовлення квіточок, метеликів, декоративних дерев.

Квіточка (рис. 1) з петельок дуже проста у виконанні. Потрібно небагато бісеру, намистинка і два дротики (завдовжки близько 15 см і 30 см). Нанизайте на довгий дротик бісеринки для однієї пелюстки. Розмістіть бісер посередині дротинки і складіть його разом з бісером петелькою. Кінці дротика злегка скрутять – у 2-3 обороти (рис. 1а).

Нанизуйте на дротик ще стільки ж бісеру для другої пелюстки. Розмістіть їх якнайближче до першої пелюстки і скрутять дротик. Усі решта пелюсточки квіточки виконуйте, як і перші, по чергово використовуючи обидва кінці (рис. 1б). Усього повинно бути 5-7 пелюсток.

Щоб виготовити серединку квіточки, нанизайте намистинку на середину короткого дротика і скрутять (рис. 1в). Розмістіть її між пелюстками, туго скрутять всі кінці листочка і середини. На стебельці квіточки зробіть листочки в той же спосіб, що пелюсточки квіточки.



Рис. 1. Виготовлення квіточки петельками

Щоб виготовити гілочку (рис. 2), потрібна невелика кількість бісеру – з дротик завдовжки не менше

60 см. Краще виглядає гілочка з дротика, який має кольорове покриття. Нанизайте на дріт три бісеринки, розмістіть їх посередині. Скрутіть 1-1,5 см дроту біля бісеру (рис. 2а). Нанизайте на лівий кінець дроту ще три бісеринки, розмістіть їх знову на віддалі 1 – 1,5 см від місця з'єднання двох кінців і скрутіть. Потім складіть обидва кінці дроту, скрутіть їх разом на 1-1,5 см (рис. 2б). Решту відгалужень виконуйте так, як попередні. На нижніх відгалуженнях зробіть листочки дещо більші із 5-7 бісеринок (рис. 2в).

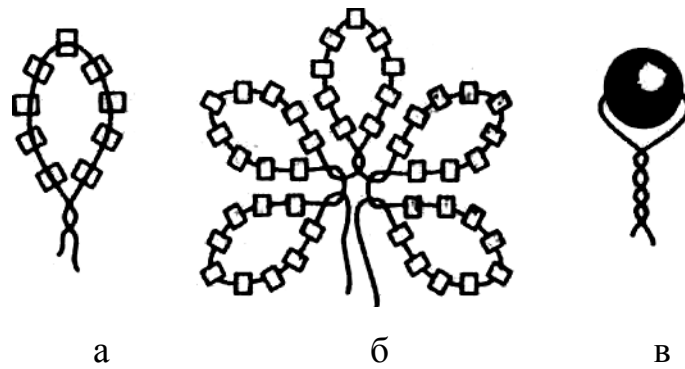

Рис. 2. Гілочка

Паралельне нанизання виконують двома кінцями одного дроту.

Метод полягає в тому, що на один кінець дроту нанизують бісеринки для наступного ряду, потім через них просилають другий кінець дроту назустріч першому.

Для прикладу розглянемо процес виконання овальної пелюстки (рис. 3).

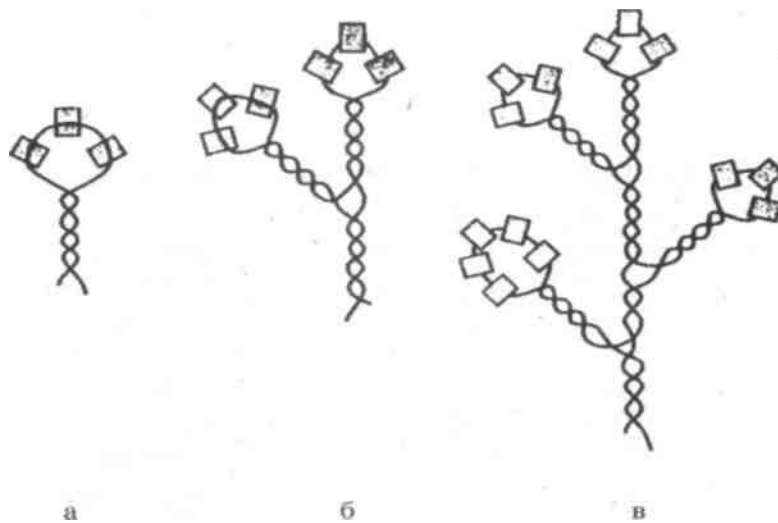

Рис.3. Виготовлення пелюстки паралельним нанизуванням

Візьміть дрiт завдовжки 25-30 см. Наберіть три бiсеринки й розмістіть їх посередині дроту. Просиліть перший кінець через дві бiсеринки назустріч другому кінцю (рис. 3а) та притягніть кінці дроту. Утворилося два ряди.

Щоб утворити третій ряд, наберіть на один з кінців дроту три бiсеринки, а назустріч через ці ж бiсеринки просиліть другий кінець дроту (рис. 3б).

Усі наступні ряди виконують аналогічно (рис. 3в).

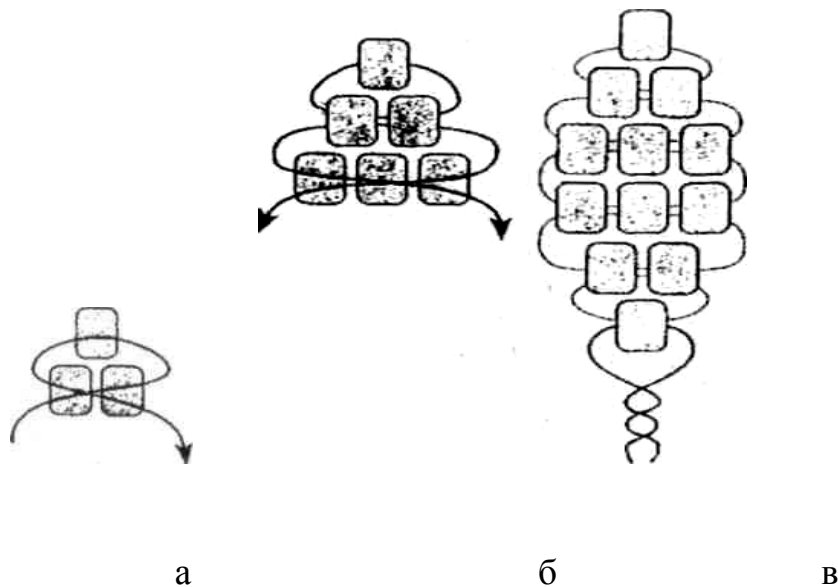

Рис. 4. Тичинки

Тичинки для таких квіточок виконують таким чином: на дрiт завдовжки 30 см нанизують бiсеринку, складають його так, щоб утворилася петелька завдовжки 1-1,5 см. Повертають бiсеринку кілька разів – і петелька скручується в джгутик.

Нанизують другу бісеринку, розміщують її на віддалі 1-1,5 см від готової тичинки, складають дротик і повертають бісеринку (рис. 4).

Усього виготовляють таким чином 7-9 тичинок.

Методом паралельного нанизування, використовуючи тонкий дріт, виготовляють квіти й листочки найрізноманітніших форм. Контури, розміри пелюсток і листочків визначають за кількістю рядів у схемах і їхньою довжиною. Метод паралельного нанизування дає змогу створювати прикраси складної форми, фігурки тварин тощо. Квіти й листки можна помістити в рамку, повісити на стіну і тим самим доповнити інтер'єр кімнати, а можна і поставити їх у вазочку або зібрати в букетик і закріпити на одязі.

Оригінальності бісерним виробам можна надати звичайним лаком для нігтів. Зробіть петельку, скрутивши кінці дротика. Петелька повинна бути не надто широкою. Пензликом з лаком проводять уздовж петельки, торкаючись обох її сторін одночасно. Петелька затягується тонкою плівочкою, яка нагадує плівку від мила. Тоді слід обережно висушити лак, не пошкодивши плівки.



Рис. 6. Нанизування бісеру на дріт

Нанизування дугами. Цей метод дає змогу дуже швидко виготовляти одноколірні листочки й пелюстки. Попередньо нанизують бісер на дріт, не розрізуючи його. Бісер розміщують від кінця дроту на 10-15 см і намотують низку назад на катушку (рис. 6).

Для одного листка або пелюстки потрібно 20-40 см дроту з бісером. Відділяють на кінці дроту кількість бісеру, рівну довжині готового листочка. Виконують з нього просту підвіску (рис. 7а) – це середина листочка.

Далі працюють тим кінцем дроту, який намотаний на котушку разом з бісером. Назвемо його робочим кінцем. Кладуть дрiт з бісером дугою уздовж середини листочка. Відступають від кінця кілька бісеринок (не менше кількості пар дуг) і обертають робочим кінцем дроту підвіску між бісеринками (рис. 7б). Далі кладуть бісер з іншого боку серединки і обертають робочим кінцем вільний кінець дроту (рис. 7в).

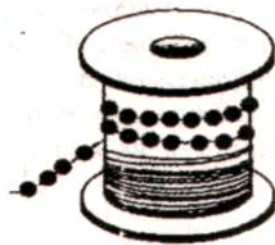
Потім дрiт з бісером укладають уздовж першої дуги. Відступають від точки з'єднання попереднього ряду і серединки на 1-2 бісеринки (рис. 7г).

Укладають бісер уздовж другого боку листка, обертають робочий кінець навколо вільного кінця дроту і так далі.

Виконавши достатню кількість дуг, скручують робочий і вільний кінці дроту.

Відділяють бісер, що залишився від листочка, і відрізають дрiт (рис. 7д).



Рис. 7. Виготовлення листка

Готовому листочку надають необхідної форми. На дротяній основі можна виконати безліч сувенірів.

Завдання для самостійної роботи:

1. Розробити композицію виробу на дротяній основі.
2. Тренінгові вправи з практичного виконання мало поширених швів за теоретичним описом їх техніки і технології.
3. Виплетіть по схемі пелюстки квітки та змонтуйте її. На основі створеного мотиву розробіть композицію декоративного панно.

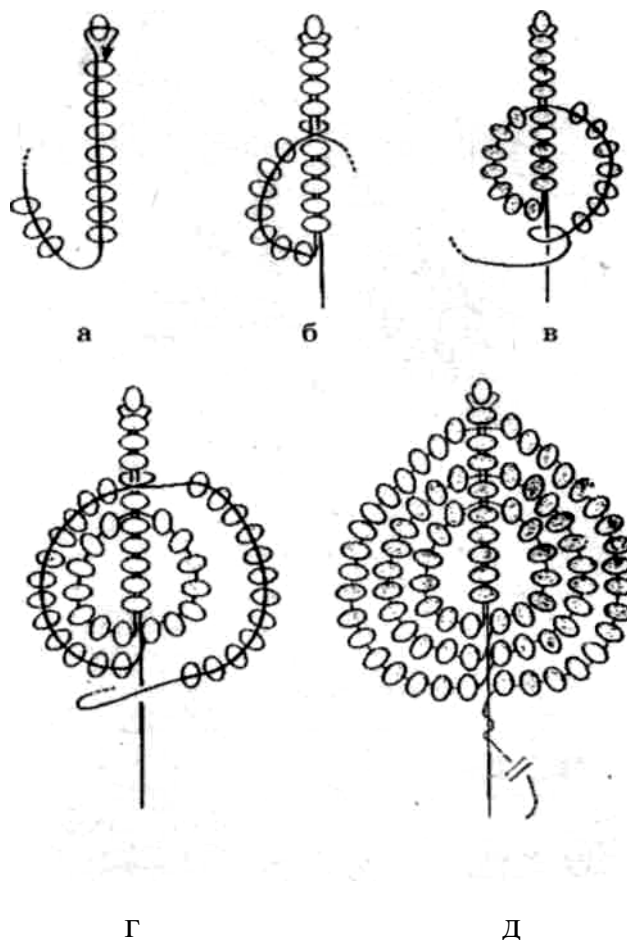
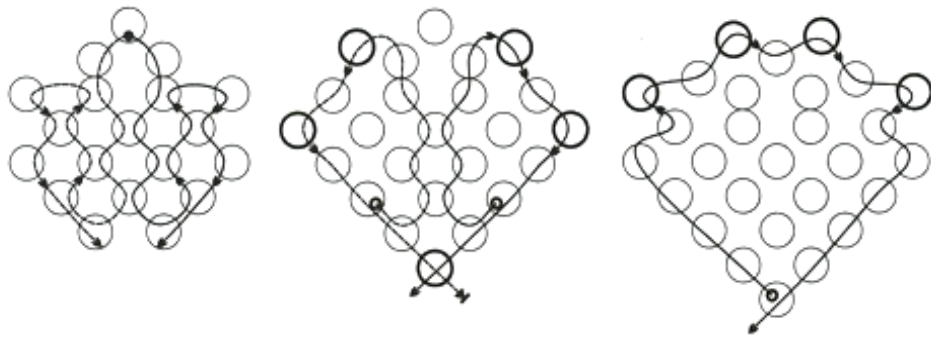

ПРАКТИЧНА РОБОТА № 11

Оздоблення писанок бісером

Мета: Ознайомити з технологією оздоблення писанок бісером, видами нанизування по опуклій поверхні; виховувати акуратність і старанність під час виготовлення бісерних виробів.

Після виконання практичної роботи студент повинен:

- *знати:* види писанок, способи оздоблення писанок бісером; вимоги до підготовки матеріалу для оздоблення писанок.

- *вміти:* добирати матеріали та інструменти для оздоблення писанок бісером; виконувати оздоблення писанок бісером; розробляти орнаментальні композиції для оздоблення писанок бісером.

Обладнання: зразки писанок, бісер, стеклярус, нитки, голки, клей ПВА, віск, ілюстрації з журналів та іншої друкованої продукції з бісерного рукоділля.

Питання для підготовки до роботи:

1. Які види писанок ви знаєте?
2. Які способи оздоблення писанок вам відомі?
3. Які є види плетіння по опуклій поверхні?
4. Які орнаменти можна використовувати для оздоблення пасхального яйця?
5. Які ще вироби виготовляють на основі плетіння по опуклій поверхні?

Методичні вказівки до роботи

Ознайомитись з видами та способами декорування писанок

Ознайомитися з різними способами виготовлення чохла для яєць. Обрати орнамент та техніку плетіння для оздоблення яйця.

Користуючись інструкційною картою, виготовити фрагмент чохла для яйця.

Користуючись запропонованим орнаментом та схемами, виконати оздоблення пасхального яйця.

Розробити ескіз виробу.

Провести розрахунок матеріалу необхідного на виготовлення виробу.

Виготовити виріб.

Теоретичні відомості

З давньої давнини дійшла до нас традиція прикрашати яйця до свята Великодня. І робилося це по-різному: яйця дряпали, фарбували, розмальовували. Традиційно існує і спосіб прикрашання бісером – приклеюванням його до дерев'яної основи (Буковина). А можна виконати з бісеру плетений чохол для яйця

Узагалі чохла з бісеру для яйця виконують у різних техніках: сіткою (ромбами), хрестиком, вічками, поєднанням різних технік

Існує кілька видів основи для яйця. Це може бути дерев'яна заготовка, виконана на токарному верстаті, свічка у вигляді яйця (заготовку з воску можна виконати і самостійно, якщо розтопити свічку і вилити її в порожню шкаралупу від яйця, а після застигання воску її зчистити), заготовка з пінопласту, яйце, виконане в техніці пап'є-маше, і, нарешті, найпростіше – зі шкаралупи звичайного яйця.

У процесі виготовлення чохла для яйця використовують паралельне, мозаїчне плетіння, а також ткання.

Інструкційна карта № Технологія плетення чохла на яйце.

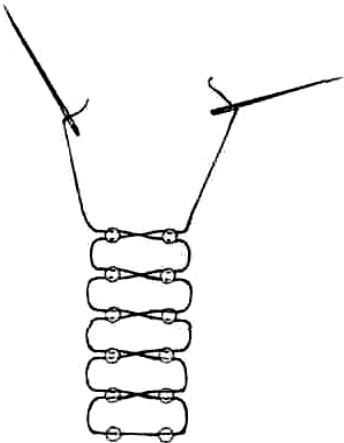
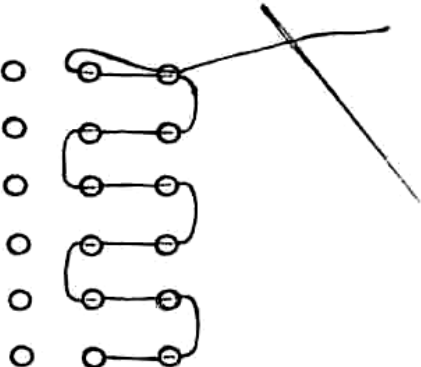
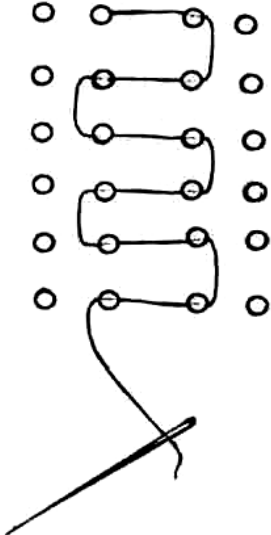
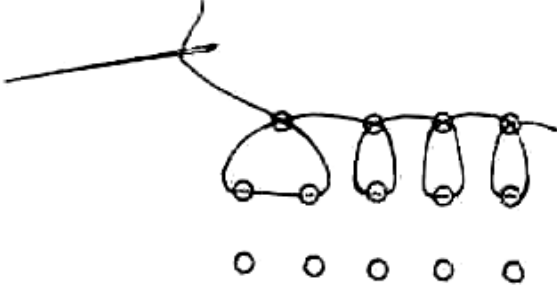
№ з/п	Послідовність операцій	Графічне зображення
	Схема початкового нанизування	
	Схема подальшого нанизування 1 голкою	
	Схема завершення нанизування центральної частини	
	Схема нанизування "маківки" яйця	

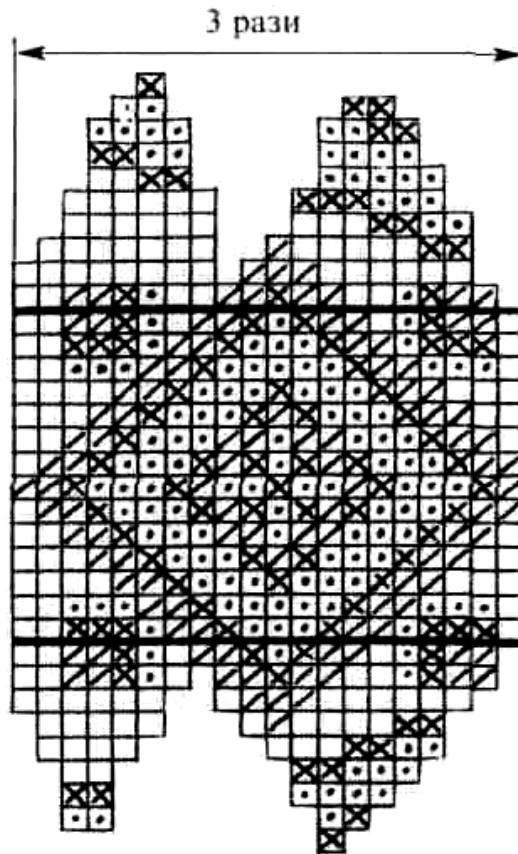

Помаранчевий	●	Блідо-жовтий	□
Блакитний	▧	Синій	⊗

Завдання для самостійної роботи:

1. Збір, ознайомлення з способами оздоблення писанок бісером.
2. Тренінгові вправи з практичного оздоблення прикрас з бісеру.
3. Вивчити технологію виготовлення чохла для яєць у техніці мозаїчного нанизування.
4. Користуючись запропонованим орнаментами та схемами, виконайте оздоблення пасхального яйця:

3 рази

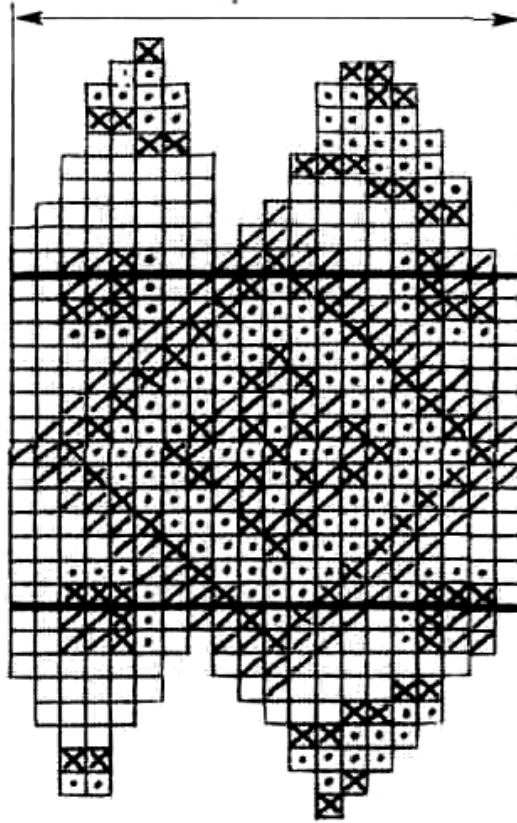

Помаранчевий	●	Блідо-жовтий	
Блакитний	↘	Синій	⊗

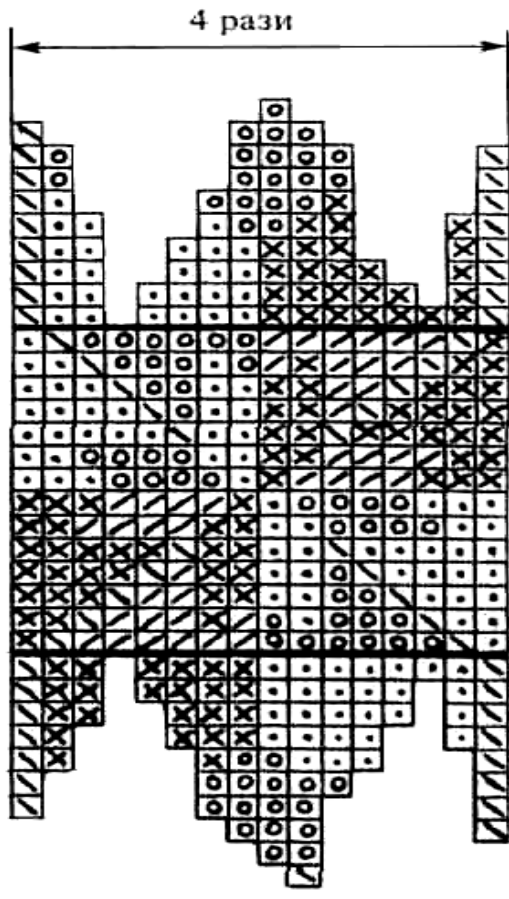

Червоний
Чорний



Коричневий
Яскраво-жовтий

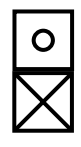

Білий



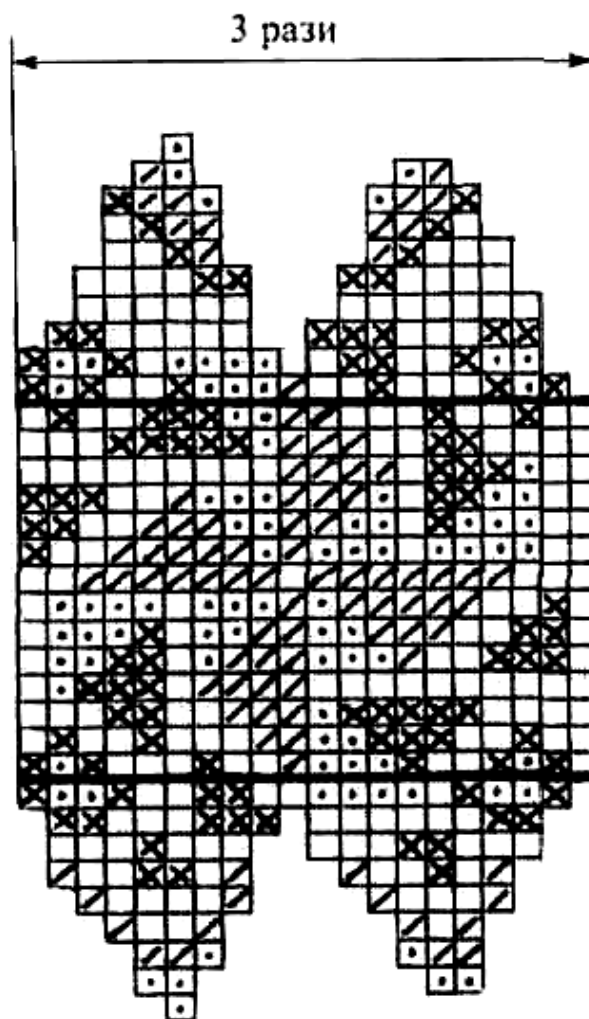

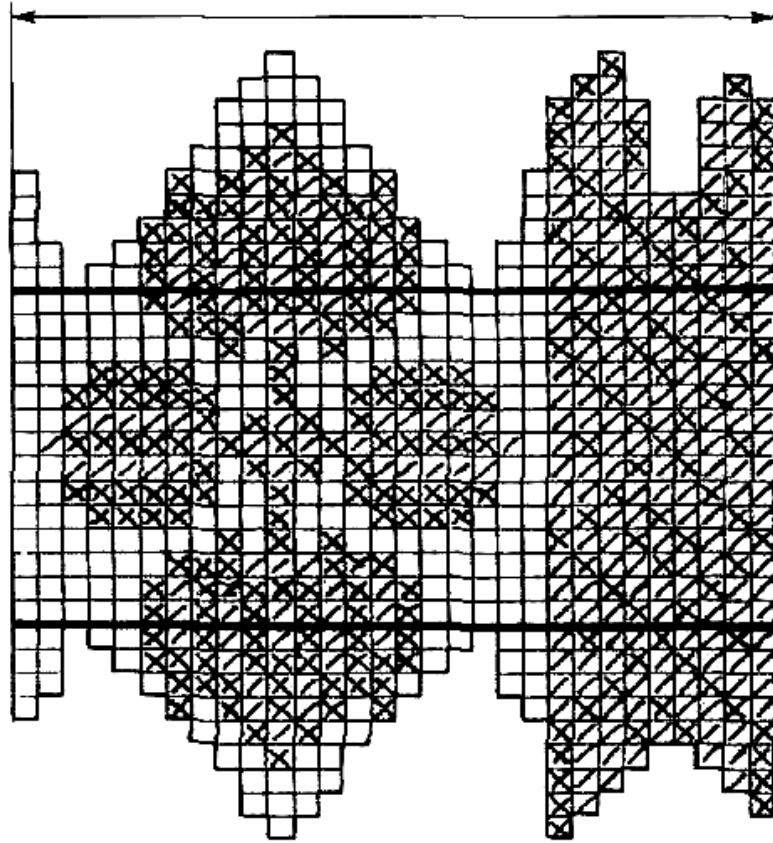

Жовтий	●	Світло-рожевий	□
Бірюзовий	/	Синій	X

3 рази



Жовто-рожевий		Червоний	
Чорний або зелений			

ПРАКТИЧНА РОБОТА №12

Догляд за виробами з бісеру

Мета: Ознайомити з правилами догляду за виробами з бісеру. Навчити проводити контроль якості виробу.

Після виконання практичної роботи студент повинен:

- *знати*: вимоги до кінцевого опорядження виробів з бісеру, їх зберігання та догляд.

- *вміти*: оцінювати якість готового виробу, дотримуватись правил безпечної праці при чищенні виробів з бісеру, організувати та оформляти виставку творчих робіт.

Обладнання: вироби з бісеру, стеклярус, нитки, голки, клей ПВА, віск, защіпки.

Питання для підготовки до роботи:

1. Яких правил безпечної роботи слід дотримуватись при ремонті виробів з бісеру ?
2. Які обладнання та пристрої потрібні для проведення ремонту виробу з бісеру ?
3. Якими миючими засобами можна прати виріб з бісеру ?
4. Як сушать вироби з бісеру?

Методичні вказівки до роботи

Ознайомитись з способами догляду виробів з бісеру.

Ознайомитись з правилами проведення ремонту виробів з бісеру.

Провести кінцеву обробку виробу з бісеру.

Теоретичні відомості

При проведенні волого-теплової обробки виробу слід дотримуватись наступних правил:

- не можна користуватися міцними розчинами хімічних реагентів;
- для виведення плям з бавовняних і льняних тканин забороняється використовувати кислоти і препарати, що містять сірчану, соляну або азотну кислоту;
- не можна хімічні реагенти розміщувати близько до вогню;
- плями слід виводити при яскравому денному світлі;
- перед хімічним чищенням потрібно попередньо визначити характер плями;
- важливо попередньо перевірити дію хімічного реагенту на клаптику тканинби, з якої виводиться пляма, або на внутрішніх частинах виробу (під паском, кишенею тощо);
- потрібно пам'ятати, що пляму починають виводити від країв до центра;
- щоб уникнути розпливів навколо плями, ці місця змочують водою або посипають крейдою;
- пам'ятайте що свіжі плями виводяться швидко, а застарілі можуть не вивестися зовсім;
- під час прання пошитих виробів мийні засоби слід добирати з урахуванням волокнистого вмісту тканини і ниток;
- під час прання вишитих виробів мийні засоби слід добирати з урахуванням волокнистого вмісту тканини і ниток;
- щоб запобігти виникненню підпалин на вишитих виробах, слід правильно добирати режим волого-теплової обробки, який залежить від волокнистого вмісту тканин.

Завдання для самостійної роботи:

1. Здійснити практичний тренінг по виконанню волого-теплової обробки виробу.
2. Здійснити практичний тренінг по виведення трав'яних, масляних, чорнильних, кров'яних плям

3. Здійснити практичний тренінг по виведенню плям від фруктів, червоного вина, поту, губної помади, кави, молока, праски, мух.

Література

1. Антонович Є., Захарчук-Чугай Р., Станкевич М. Декоративно-прикладне мистецтво. – Львів, 1992. – 272 с.
2. Білан М.С., Стельмащук Г.Г. Український стрій.–Львів:Фенікс,2000.–328с.:іл
3. Броньковська С. Гуцульські згарди //Наше життя.- Нью Йорк,1999.–№1.- С.2-6
4. Будзан А.Ф. Вироби з бісеру//Бойківщина:Історично-етнографічне дослідження. К.: Наук. Думка,1983.–С.280-281Врочинська Г. Прикраси в декоративно-образній структурі народного жіночого вбрання // НЗ, 2004.–№ 3-4.–С.273-396.
5. Кардаш Н.В., Куц Л.П., Савка Л.В. Бісерне рукоділля. Профільне навчання(10-12 класи).- Дрогобич, Редакційно-видавничий відділ ДДПУ,2006.-144 с.
6. Литвинець Е.М. Українське народне мистецтво. Вишивання і нанизування:(Альбом).- К.:Вища шк., 2004.– 335с.:іл
7. Ніколаєва Т. Український костюм. Надія на ренесанс. - К. Дніпро, 2005.–320с.:іл.
8. Прикраси з бісеру. – М.: ООО “Мода та рукоділля”, 2001. – 44 с.
9. Федорчук О. Українські прикраси з бісеру. – Львів: Свічадо, 2007. – 120 с.: іл.
- 10.Шудря Є. Дослідники народного мистецтва: Бібліографічні нариси. Зошит 3/ за ред. М.Р.Селівачова. – К.: Вісник „Ант”, 2008. - 116с.:іл..
- 11.Шудря Є. Подвижниці народного мистецтва: Бібліографічні нариси. Зошит 2/ за ред. М.Р.Селівачова. – К.: Вісник „Ант”, ДП „Нора-Друк”, „Ательє „Поліграфічний Комплекс”, 2005. -64с.:іл..
- 12.Якимовская Л.В., Свиридова А.А., Шичанина В.С. Уроки бисероплетения. – СПб: Корона, 1998. – 448 с.